

TELEMAX[®]

Ράδιο CD/ MP3 H2038U



ΟΔΗΓΙΕΣ ΧΡΗΣΕΩΣ

Παρακαλούμε διαβάστε προσεκτικά τις οδηγίες χρήσης και φυλάξτε τες για μελλοντική αναφορά

Η εταιρία δεν ευθύνεται για τυχόν τυπογραφικά λάθη και διατηρεί το δικαίωμα αλλαγών χωρίς προειδοποίηση

Η συσκευή είναι σύνομη με τις οδηγίες ασφάλειας και ηλεκτρομαγνητικής συμβατότητας της ΕΕ





Σας καλωσορίζουμε στο δίκτυο καταναλωτών μας και σας ευχαριστούμε για την προτίμηση σας!

Για να λειτουργήσετε σωστά αυτή τη συσκευή παρακαλούμε να διαβάσετε προσεκτικά το εγχειρίδιο χρήσεως και να το φυλάξετε για μελλοντική αναφορά.

Ανοίξτε προσεκτικά τη συσκευασία και επιβεβαιώστε ότι υπάρχουν μέσα όλα τα αξεσουάρ.



Σημείωση: Αν η δέσμη laser από την κεφαλή της συσκευής διαχέεται απευθείας στο ανθρώπινο σώμα μπορεί να προκαλέσει κακό. Χρησιμοποιείτε τη συσκευή σωστά σύμφωνα με τις οδηγίες χρήσεως. Μην ανοίγετε το εσωτερικό της συσκευής και μην προσπαθήσετε ποτέ να την επισκευάσετε μόνοι σας. Έτσι θα αποφύγετε τους κινδύνους και την έκθεση σας στη δέσμη ακτινοβολίας.



Προειδοποίηση: Για να αποφύγετε την ηλεκτροπληξία και την φωτιά μην αφήνετε τη συσκευή σε μέρη που έχουν υγρασία και μην την αφήνετε ποτέ να βραχεί. Πριν να συνδέσετε το καλώδιο της συσκευής στην πρίζα ελέγξτε αν η τάση της συσκευής είναι ίδια με αυτή της πρίζας του τοίχου.

ΠΡΟΦΥΛΑΞΕΙΣ

1. **Νερό και υγρασία.** Μην χρησιμοποιείτε τη συσκευή σε μέρη που υπάρχει νερό όπως το μπάνιο, η κουζίνα, η πισίνα κλπ.
2. **Υψηλή θερμότητα.** Μην χρησιμοποιείτε τη συσκευή κοντά σε πηγές θερμότητας όπως το καλοριφέρ.
3. **Επιφάνεια τοποθέτησης.** Τοποθετήστε τη συσκευή σε μία σταθερή και επίπεδη επιφάνεια.
4. **Εξαερισμός.** Τοποθετήστε τη συσκευή σε μέρη που υπάρχει επαρκής εξαερισμός. Επίσης αφήστε περιθώριο 10 εκ. επάνω και κάτω από τη συσκευή και τουλάχιστον 5εκ. από κάθε πλευρά έτσι ώστε να υπάρχει επαρκής εξαερισμός της συσκευής. Μην την τοποθετείτε επάνω στο κρεβάτι, επάνω σε μάλλινη κουβέρτα, μέσα σε βιβλιοθήκη, μέσα σε ντουλάπι ή παρόμοιες επιφάνειες που εμποδίζουν τον εξαερισμό της συσκευής.
5. **Καθαριστικά.** Μην αφήνετε ουσίες και υγρά να εισρεύσουν στη συσκευή ή στις τρύπες εξαερισμού.
6. **Συμπύκνωση.** Όταν μεταφέρετε της συσκευή από ένα κρύο μέρος σε ένα ζεστό, όταν ενεργοποιείτε τον ζεστό αέρα στον χώρο όπου βρίσκεται η συσκευή ή όταν υπάρχει υγρασία μέσα στο δωμάτιο παρατηρείται το φαινόμενο της συμπύκνωσης. Δημιουργούνται υδρατμοί στο εσωτερικό της και δεν μπορεί να λειτουργήσει σωστά. Μην τη χρησιμοποιείτε για μερικές ώρες μέχρι να επανέλθει.

ΤΡΟΦΟΔΟΣΙΑ

Η συσκευή μπορεί να λειτουργήσει με μπαταρίες αλλά και με ρεύμα.

Συνδέστε προσεκτικά το καλώδιο στην πρίζα του τοίχου. Αν θέλετε να το βγάλετε από την πρίζα τραβήξτε το προσεκτικά κρατώντας αντίσταση στην πρίζα.

Μην αγγίζετε ποτέ το καλώδιο ή την πρίζα με βρεγμένα χέρια, μπορεί να πάθετε ηλεκτροπληξία.

Τοποθετήστε το καλώδιο σε μέρος που δεν μπορείτε να το πατήσετε ή να σκοντάψετε πάνω σε αυτό.

Μη χρησιμοποιείτε πρίζες με πολύ λεπτά και επιμήκη καλώδια γιατί μπορεί να προκληθεί ηλεκτροπληξία.

Όταν δεν χρησιμοποιείτε τη συσκευή για μεγάλο χρονικό διάστημα βγάλτε την από την πρίζα και βγάλτε τις μπαταρίες για να αποφύγετε τυχόν διαρροή.

ΣΧΗΜΑ

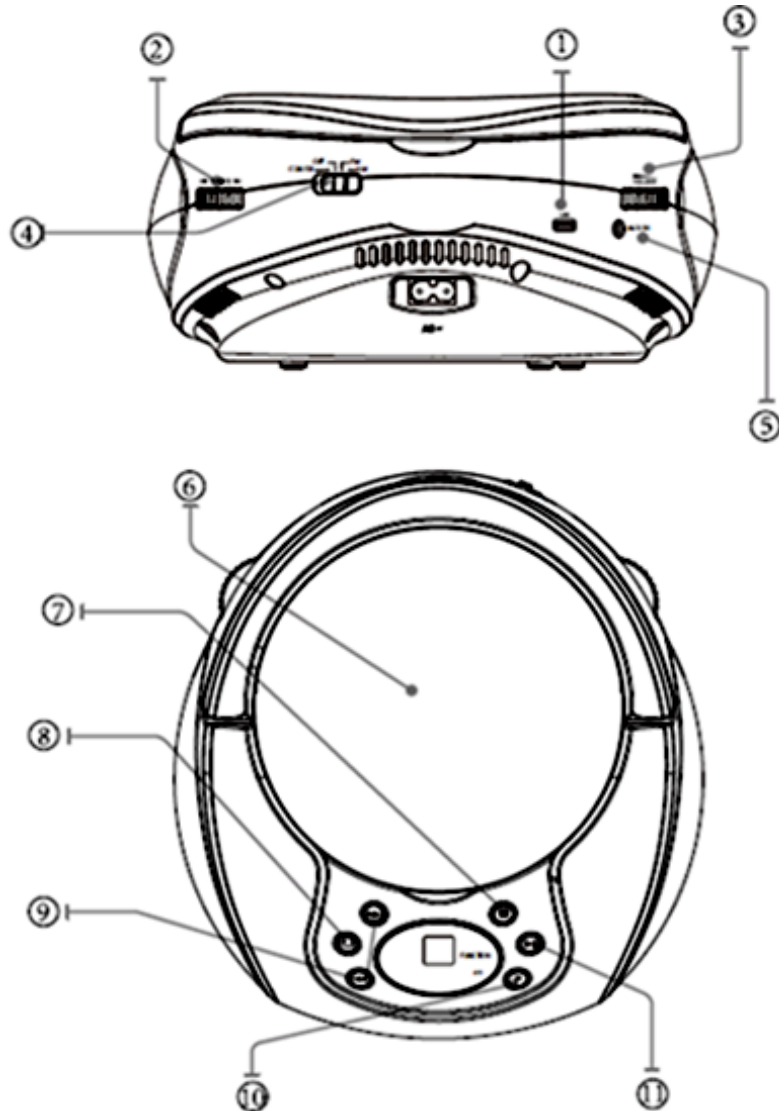

1. Υποδοχή USB
2. Επιλογή σταθμών
3. Ρύθμιση έντασης
4. Επιλογέας CD/USB/OFF/FM/AM
5. Είσοδος AUX In
6. Θύρα εισόδου CD
7. Διακοπή (STOP)

8. Πλήκτρο επανάληψης (REPEAT)
9. Πλήκτρο Skip/ Search
10. Πλήκτρο προγραμματισμού (PROG)
11. Αναπαραγωγή/ Παύση (PLAY/ PAUSE)

Σημείωση: οι τοποθεσίες ενδέχεται να αλλάξουν ανάλογα με την έκδοση

ΚΥΡΙΑ ΤΕΧΝΙΚΑ ΧΑΡΑΚΤΗΡΙΣΤΙΚΑ

Τροφοδοσία: AC 230V/50Hz, DC: 6x1.5V (C) (οι μπαταρίες δεν περιλαμβάνονται)

Έξοδος: 1W+1W

Εύρος συχνότητας: FM88-108MHz AM530-1600kHz

ΣΥΝΔΕΣΗ ΣΥΣΤΗΜΑΤΟΣ

Μπαταρίες

Τραβήξτε το καπάκι της θήκης μπαταριών προς τα κάτω για να το ανοίξετε. Τοποθετήστε στη θήκη 6 μπαταρίες μεγέθους προσέχοντας την πολικότητα.

Ρεύμα

Τοποθετήστε την μία άκρη του καλωδίου ρεύματος στην υποδοχή AC που βρίσκεται στη συσκευή και την άλλη στην πρίζα του τοίχου. Μόλις συνδέσετε το καλώδιο η φωτεινή ένδειξη λειτουργίας θα ανάψει.

Μπορείτε να συνδέσετε ακουστικά στην αντίστοιχη υποδοχή για να ακούτε μουσική από τα ακουστικά και όχι από τα ηχεία (όταν συνδέσετε τα ακουστικά τα ηχεία απενεργοποιούνται αυτόματα).

ΛΕΙΤΟΥΡΓΙΑ ΡΑΔΙΟΦΩΝΟΥ

1. Τοποθετήστε τον επιλογέα λειτουργίας (4) στη θέση FM.
2. Ρυθμίστε την ένταση που επιθυμείτε (3).
3. Επιλέξτε τον σταθμό που επιθυμείτε (2). Αν έχετε επιλέξει AM τοποθετήστε τη συσκευή στο σημείο που έχει την καλύτερη λήψη. Αν έχετε επιλέξει FM ρυθμίστε την κεραία στο σημείο που έχει την καλύτερη λήψη.

ΛΕΙΤΟΥΡΓΙΑ CD/MP3

1. Τοποθετείστε τον επιλογέα λειτουργίας (4) στη θέση CD/MP3/USB.
2. Ανοίξετε την πόρτα της θήκης του CD. Τοποθετήστε το CD (η πλευρά με τα γράμματα από πάνω) και κλείστε την πόρτα. Στην οθόνη θα εμφανιστούν πληροφορίες (CD, MP3).
3. Πατήστε PLAY/ PAUSE (11) για να ξεκινήσει η αναπαραγωγή.
4. Ρυθμίστε την ένταση που επιθυμείτε.
5. Για παύση της αναπαραγωγής του CD πατήστε PLAY/PAUSE (11). Πατήστε ξανά για συνέχεια της αναπαραγωγής.
6. Για να σταματήσετε την αναπαραγωγή πατήστε STOP (7).
7. Κατά την διάρκεια της αναπαραγωγής πατήστε στιγμιαία το πλήκτρο ⇐ για να μεταβείτε στο προηγούμενο τραγούδι και ⇒ για να μεταβείτε στο επόμενο τραγούδι. Πατήστε τα συνεχόμενα για γρήγορη αναπαραγωγή προς τα πίσω ή προς τα εμπρός.
8. Κατά την διάρκεια της αναπαραγωγής πατήστε REPEAT (8) για επανάληψη του τρέχοντος τραγουδιού. Πατήστε ακόμα μία φορά για επανάληψη όλου του δίσκου. Πατήστε το για τρίτη φορά για τυχαία αναπαραγωγή των τραγουδιών. Πατήστε για τέταρτη φορά για συνέχιση της κανονικής αναπαραγωγής. Σε περίπτωση αναπαραγωγής δίσκου MP3, τότε η σειρά έχει ως εξής: επανάληψη κομματιού, επανάληψη δίσκου, επανάληψη φακέλου, τυχαία αναπαραγωγή και κανονική αναπαραγωγή.
9. Εάν θέτετε να προγραμματίσετε την αναπαραγωγή σε ένα CD, τοποθετήστε το στη θέση του και πατήστε STOP (7) για να τερματίσετε την αναπαραγωγή. Πατήστε το πλήκτρο PROG (10) και η ένδειξη 01 αναβοσβήνει στην οθόνη. Με τα πλήκτρα Skip/ Search επιλέγετε τραγούδι και έπειτα πατήστε PROG για να προχωρήσετε στο επόμενο. Μπορείτε να κάντε τη διαδικασία για 20 τραγούδια.

ΕΙΣΟΔΟΣ ΗΧΟΥ (AUX IN)

Για να συνδέσετε κάποια άλλη συσκευή ήχου χρησιμοποιήστε την υποδοχή AUX και τοποθετήστε τον διακόπτη λειτουργιών στο AUX. Ο ήχος θα μεταδίδεται από τα ηχεία της συσκευής.

1. Με κλειστή τη συσκευή, συνδέστε την εξωτερική συσκευή με την υποδοχή AUX IN και ενεργοποιήστε την εξωτερική συσκευή.
2. Ενεργοποιήστε την συσκευή τοποθετώντας τον επιλογέα (4) σε κάποια θέση.
3. Έχοντας συνδεδεμένη την είσοδο AUX IN και ενεργοποιημένη την εξωτερική συσκευή, δεν έχει σημασία που τοποθετείτε τον επιλογέα, αλλά η συσκευή αυτόματα δέχεται ήχο από την εξωτερική συσκευή.
4. ΠΡΟΣΟΧΗ όταν συνδέετε την υποδοχή AUX IN έχετε την ένταση χαμηλά και αυξάνετε την σιγά σιγά.

USB

1. Τοποθετήστε τον επιλογέα (4) στη θέση CD/USB.
2. Εισάγετε την συσκευή USB στην υποδοχή USB (1). Πατήστε και κρατήστε πατημένο το PLAY/ PAUSE για 2 δευτερόλεπτα.

Σημείωση: Η υποδοχή USB είναι προαιρετική ανάλογα με την έκδοση

ΚΑΘΑΡΙΣΜΑ-ΣΥΝΤΗΡΗΣΗ

- Αν το σώμα της συσκευής είναι ιδιαίτερα βρώμικο καθαρίστε το με ένα μαλακό πανί ελαφρώς βρεγμένο με καθαρό νερό και σαπούνι. Σκουπίστε το με ένα καθαρό και στεγνό πανί. Μη χρησιμοποιείτε δυνατά καθαριστικά με αλκοόλ.
- Μετά από μεγάλο χρονικό διάστημα χρήσης ο φακός της συσκευής μπορεί να βρωμίσει και να δημιουργήσει προβλήματα στην αναπαραγωγή των τραγουδιών. Χρησιμοποιήστε την ειδική βούρτσα και σκουπίστε την σκόνη από τον φακό η καθαρίστε με βαμβάκι ελαφρώς βρεγμένο με κάποιο ειδικό καθαριστικό.
- Πιάνετε τους δίσκους από τις άκρες. Μην αγγίζετε την επιφάνεια τους γιατί ένας βρώμικος δίσκος θα έχει προβλήματα στην αναπαραγωγή.
- Αν η επιφάνεια του δίσκου είναι βρώμικη σκουπίστε με ένα μαλακό πανί.
- Μη γράφετε επάνω στα CD και μην κολλάτε ετικέτες.

ΠΡΟΒΛΗΜΑΤΑ-ΛΥΣΕΙΣ

Φαινόμενο	Αιτία	Λύση
Η συσκευή δεν λειτουργεί	Δεν έχετε βάλει καλά το καλώδιο στην πρίζα	Τοποθετήστε σωστά το καλώδιο στην πρίζα
Η συσκευή δεν παίζει τα τραγούδια	Δεν έχετε βάλει καλά τον δίσκο Ο δίσκος δεν είναι συμβατός Δεν έχετε κλείσει καλά την πόρτα της θήκης CD	Τοποθετήστε σωστά τη συσκευή με τα γράμματα προς τα επάνω Τοποθετήστε έναν συμβατό δίσκο Κλείστε καλά την πόρτα της θήκης CD
Δεν υπάρχει ήχος	Η λειτουργία που πραγματοποιείτε δεν είναι σωστή Η ένταση είναι πολύ χαμηλή	Χρησιμοποιήστε σωστά τη συσκευή Αυξήστε την ένταση
Ο ήχος έχει προβλήματα	Ο δίσκος ή ο φακός είναι βρώμικοι Ο δίσκος είναι φθαρμένος ή κατεστραμμένος	Καθαρίστε τον δίσκο ή τον φακό laser Τοποθετήστε ένα καινούργιο δίσκο



ΔΗΛΩΣΗ ΣΥΜΜΟΡΦΩΣΗΣ (EC DECLARATION OF CONFORMITY)

Η συσκευή είναι σύνομη με όλες τις απαιτήσεις της Ευρωπαϊκής Ένωσης για την ασφάλεια και την ηλεκτρομαγνητική συμβατότητα.

Η δήλωση συμμόρφωσης καθώς και ο τεχνικός φάκελος του προϊόντος, ο οποίος περιλαμβάνει όλα τα πιστοποιητικά καθώς και τις εργαστηριακές δοκιμές, βρίσκεται στα γραφεία της εταιρίας ΝΩΤΑΣ Π. ΑΕΒΕ στο 6^ο χλμ Χαριλάου-Θέρμης, Θεσσαλονίκη και είναι διαθέσιμος προς έλεγχο σε κάθε εποπτεύουσα αρχή.

Μην πετάτε το προϊόν μαζί με οικιακά απορρίμματα!



Το σύμβολο αυτό σημαίνει ότι η συσκευή δεν πρέπει να πεταχτεί μαζί με τα υπόλοιπα οικιακά απόβλητα. Αναζητήστε τους ειδικούς κάδους ανακύκλωσης ηλεκτρικών και ηλεκτρονικών συσκευών. Για περισσότερες πληροφορίες, επικοινωνήστε με τις τοπικές αρχές ή με το κατάστημα λιανικής πώλησης της συσκευής

ΑΡΙΘΜΟΣ ΜΗΤΡΩΟΥ ΠΑΡΑΓΩΓΟΥΣΤΟΝ Ε.Ο.ΑΝ: 1349