

®

TELEMAX

Ηλεκτρική Σκούπα S1706 C

(220V-240V ~ 50/60 Hz 880 W)



ΟΔΗΓΙΕΣ ΧΡΗΣΕΩΣ

Παρακαλούμε διαβάστε προσεκτικά τις οδηγίες χρήσης και φυλάξτε τες για μελλοντική αναφορά

Η εταιρία δεν ευθύνεται για τυχόν τυπογραφικά λάθη και διατηρεί το δικαίωμα αλλαγών χωρίς προειδοποίηση

Η συσκευή είναι σύμφωνη με τις οδηγίες ασφάλειας και ηλεκτρομαγνητικής συμβατότητας της ΕΕ

CE

Ευχαριστούμε που αγοράσατε το προϊόν μας , διαβάστε προσέχτηκα το εγχειρίδιο οδηγιών προτού χρησιμοποιήσετε την συσκευή .

ΠΡΟΦΥΛΑΞΕΙΣ

ΠΡΟΣΟΧΗ : Για να περιορίσετε τον κίνδυνο πυρκαγιάς , ηλεκτροπληξίας , ή τραυματισμού:

1.Μη αφήνετε τη συσκευή εν ώρα λειτουργίας. Αποσυνδέστε τη συσκευή από την πρίζα όταν δεν τη χρησιμοποιείτε και πριν από την συντήρηση .

2. Μη χρησιμοποιείτε τη συσκευή σε εξωτερικούς χώρους ή σε βρεγμένες επιφάνειες.

3. Μη επιτρέπετε να χρησιμοποιηθεί ως παιχνίδι. Είναι απαραίτητη η ιδιαίτερη προσοχή όταν την χρησιμοποιείτε κοντά σε παιδιά .

4.Να την χρησιμοποιείτε μόνο όπως περιγράφεται στις οδηγίες χρήσεως και μόνο βάση τις συνιστώμενες προδιαγραφές του κατασκευαστή .

5.Να μη χρησιμοποιείτε η συσκευή με φθαρμένο καλώδιο ή φισ. Εάν η συσκευή δεν λειτουργεί σωστά, έχει πέσει ,έχει υποστεί βλάβη ή έχει πέσει σε νερό, επιστρέψτε την στο εξουσιοδοτημένο σέρβις.

6.Μη τραβάτε ή μεταφέρετε τη συσκευή από το καλώδιο, μη χρησιμοποιήσετε το καλώδιο ως λαβή , μη κλείνετε τη πόρτα με το καλώδιο σε προέκταση κάτω από τη πόρτα, μη τραβάτε το καλώδιο γύρω από αιχμηρές άκρες ή γωνίες .

7.Μην αποσυνδέετε τη συσκευή τραβώντας την από το καλώδιο. Να αποσυνδέετε τραβώντας την από το το φισ, όχι απ το καλώδιο .

8. Μη πιάνετε το φισ ή τη συσκευή με βρεγμένα χεριά .

9.Μη τοποθετείτε αντικείμενα ανάμεσα στις εγκοπές της συσκευής .Να μη χρησιμοποιείτε όταν οποιαδήποτε εγκοπή είναι μπλοκαρισμένη, κρατήστε τη συσκευή καθαρή από σκόνη, χνούδια , τρίχες και οτιδήποτε μπορεί να μειώσει τη ροή του αέρα.

10.Κρατήστε μαλλιά ,φαρδιά ρούχα , δάχτυλα και όλα τα μέρη του σώματος μακριά από τις εγκοπές και τα κινούμενα μέρη της συσκευής.

11.Κλείστε το διακοπή λειτουργίας πριν αποσυνδέσετε τη συσκευή.

12.Δώστε ιδιαίτερη προσοχή όταν καθαρίζετε σε σκάλες .

13.Μη χρησιμοποιείτε για να μαζέψετε εύφλεκτα υγρά ή καύσιμα όπως η βενζίνη , ή σε χώρους που μπορεί να είναι παρόντα .

14.Μη σκουπίζετε με τη συσκευή οτιδήποτε καίγεται ή καπνίζει , όπως τσιγάρα , σπίρτα ή ζεστές στάχτες .

15.Μη χρησιμοποιείτε τη συσκευή χωρίς τη σακούλα και /ή τα φίλτρα.

16.Κοιταξτε τη σκούπα και ακολουθείστε όλες τις οδηγίες σήμανσης .

- 17.Κρατήστε το τέλος του σωλήνα ραβδία και άλλες εγκοπές μακριά από το πρόσωπο και το σώμα σας.
- 18.Αποσυνδέετε πάντα τη συσκευή από το ρεύμα πριν συνδέσετε ή αποσυνδέσετε τον εύκαμπτο σωλήνα της ηλεκτρικής σκούπας.
- 19.Αποθκευστε τη σκούπα σε κλειστό χώρο. Τοποθετήστε μακριά τη σκούπα αφού τελειώσετε για την αποφυγή/αποτροπή τυχόν ατυχημάτων .
- 20.Χρησιμοποιοντας ακατάλληλης τάσης ρεύμα μπορεί ως αποτέλεσμα αυτής να προκληθεί ζημιά στον κινητήρα/μοτέρ και πιθανός τραυματισμός στον χρήστη .
- 21.Να χρησιμοποιείται μόνο σε στεγνές και εσωτερικές επιφάνειες .
- 22.Να μη χρησιμοποιείται για άλλον σκοπό εκτός από αυτόν που περιγράφετε στις οδηγίες χρήσεως
- 23.Εαν η σκούπα υποστεί βλάβη , πρέπει να επισκευαστεί από τον κατασκευαστή , ή από το εξουσιοδοτημένο σέρβις ή κάποιο παρόμοιο εξειδικευμένο άτομο προκειμένου να αποφευχθεί κάθε κίνδυνος .
- 24.Μη βάζετε το καλώδιο κάτω από τη συσκευή. Κρατήστε το καλώδιο μακριά από θερμαινόμενες επιφάνειες .
- 25.Εαν το καλώδιο τροφοδοσίας είναι κατεστραμμένο, πρέπει να αντικατασταθεί από τον κατασκευαστή ή από το εξουσιοδοτημένο σέρβις ή από κάποιο παρόμοιο εξειδικευμένο άτομο προκειμένου να αποφευχθεί κάθε κίνδυνος.
- 26.Αυτη η συσκευή δεν προορίζεται για να χρησιμοποιηθεί από άτομα (περιλαμβάνονται και τα παιδιά) με μειωμένες σωματικές, αισθητηριακές ή ψυχικές ικανότητες, ή με έλλειψη εμπειρίας και γνώσης , εκτός και εάν είναι κάτω από επίβλεψη ή κατόπιν εντολής σχετικά με την λειτουργία της συσκευής από άτομο που είναι υπεύθυνο για την ασφάλεια τους .
- 27.Τα παιδιά πρέπει να επιβλέπονται από ενήλικα για να εξασφαλιστεί ότι δεν παίζουν με τη συσκευή.

ΟΔΗΓΙΕΣ ΤΟΥ ΠΡΟΙΟΝΤΟΣ

1. Σωλήνας
2. Διακόπτης λειτουργίας ON/OFF
3. Κουμπί απελευθέρωσης κάδου περισυλλογής.
4. Φίλτρο HEPA .
5. Κάδος περισυλλογής
6. Πέλμα δαπέδου.
7. Πιαστράκια τυλίγματος καλωδίου.

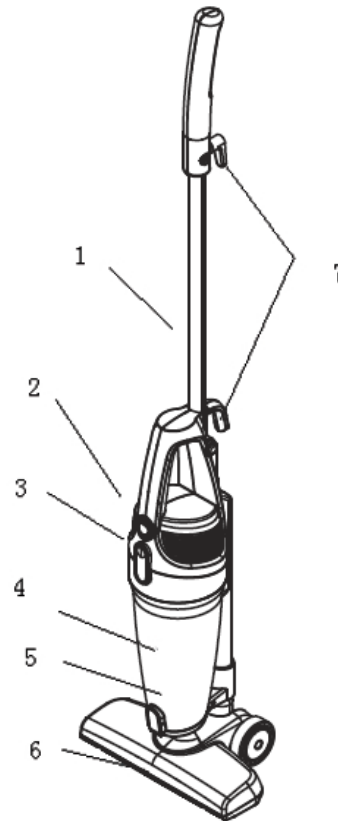

Σημείωση: το σχήμα μπορεί να αλλάξει ελαφρώς ανάλογα με την έκδοση.

ΣΥΜΒΟΥΛΕΣ ΑΣΦΑΛΕΙΑΣ ΚΑΙ ΠΡΟΕΙΔΟΠΟΙΗΣΗΣ

1. Η συσκευή προορίζεται για οικιακή χρήση.
2. Η Γείωση δεν είναι απαραίτητη.
3. Χρησιμοποιείτε τη συσκευή στη καθορισμένη τάση του ρεύματος όπου καθορίζεται από την ετικέτα της.
4. **ΠΡΟΣΟΧΗ! Μην χρησιμοποιείτε τη συσκευή παρατεταμένα για μεγάλα χρονικά διαστήματα. Υπάρχει κίνδυνος καταστροφής του μοτέρ.**
5. Μην σκουπίζετε τα εξής πράγματα:
 - a. Νερό και άλλα υγρά.
 - b. Μην χρησιμοποιείτε τη συσκευή για να σκουπίσετε αναμμένα σπέρτα , αποτσίγαρα ή ζεστή στάχτη.
 - c. Μην χρησιμοποιείτε τη συσκευή για να σκουπίσετε αιχμηρά αντικείμενα.
6. Κρατήστε μακριά τη συσκευή από πηγές θερμότητας.
7. Μην εμποδίζετε τη ακμή του καλωδίου ρεύματος
8. Εάν το καλώδιο τροφοδοσίας έχει υποστεί βλάβη , πρέπει να αντικατασταθεί από τον κατασκευαστή ή από το εξουσιοδοτημένο σέρβις ή από κάποιο παρόμοιο εξειδικευμένο άτομο προκειμένου να αποφευχθεί κάθε κίνδυνος .

ΟΔΗΓΙΕΣ ΧΡΗΣΕΩΣ

1. Προετοιμασία

1.1 Εισάγετε το πέλμα δαπέδου στο άνοιγμα του ακροφύσιου.

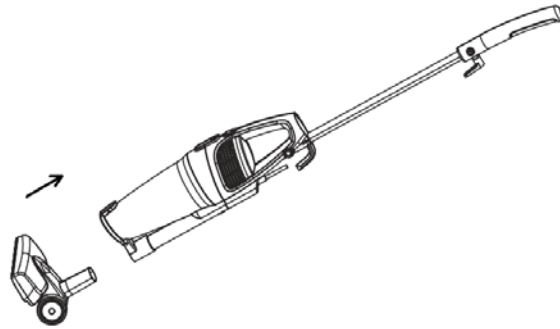

1.2 Εισάγετε το σωλήνα στο άνοιγμα του ακροφύσιου.

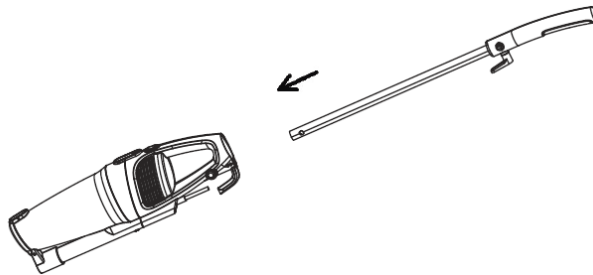

2. Λειτουργία

Ξετυλίξτε το καλώδιο από τα πιαστράκια τυλίγματος καλωδίου. Πατήστε τον διακοπή του ρεύματος, η σκούπα αρχίζει να λειτουργεί.

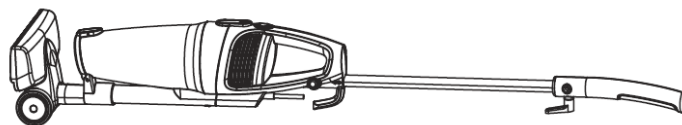

3. Χρήση Εξαρτημάτων

α) Πέλμα δαπέδου

Χρησιμοποιείτε το πέλμα δαπέδου για να κάνετε πατώματα και μεγάλες επιφάνειες.

β) Ακροφύσιο για γωνίες και ακροφύσιο βούρτσας.

Για καθαρισμό καλοριφέρ, γωνιών, σχισμών, συρταριών κ.τ.λ.

ΕΞΑΡΤΗΜΑΤΑ

Μέσα στη συσκευή υπάρχουν τα εξής:

- 1) Πέλμα
- 2) Μπαστούνι-Κορμός
- 3) Βουρτσάκι
- 4) Ακροφύσιο
- 5) Σπιράλ

ΣΥΝΤΗΡΗΣΗ

1. Άδειασμα και καθαρισμός κάδου περισυλλογής

1.1 Βγάξτε τη πρίζα/φισ από το ρεύμα.

1.2 Όταν ο κάδος περισυλλογής είναι γεμάτος, παρακαλούμε αδειάστε τον άμεσα.

Πατήστε το κουμπί απελευθέρωσης του κάδου περισυλλογής, έπειτα γείρετε το κάδο και μακριά από τη μονάδα.

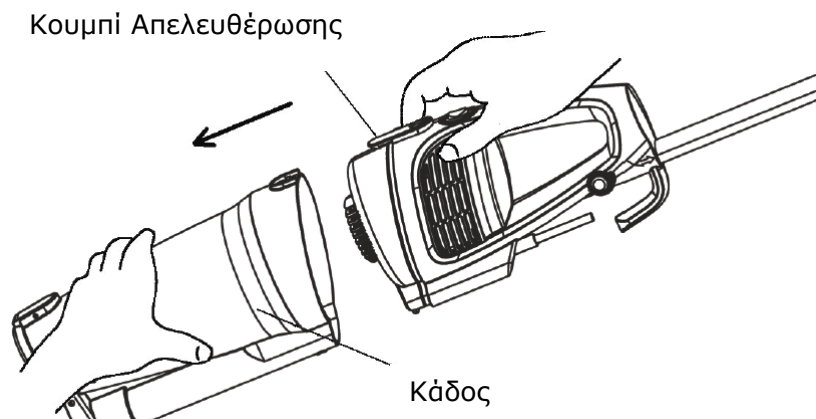

1.3 Κρατήστε το φίλτρο από το κέντρο. Τραβήξτε το φίλτρο από τον κάδο περισυλλογής και έπειτα αδειάζετε το περιεχόμενο στον κάδο σκουπιδιών .

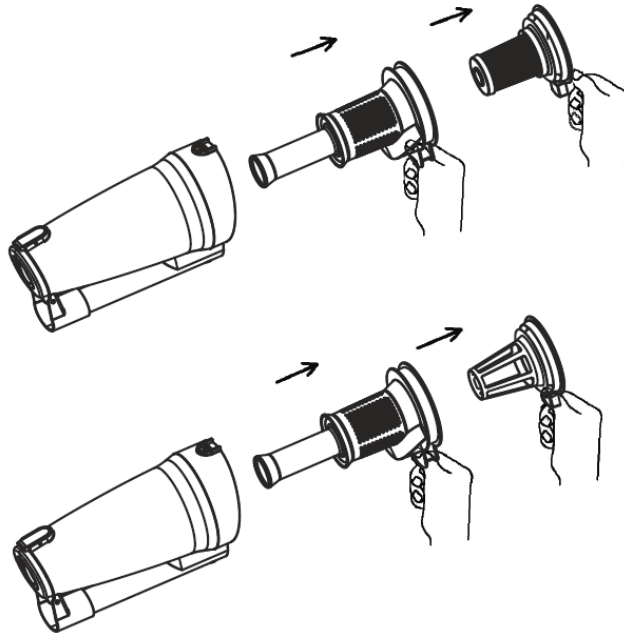

2. Καθαρισμός φίλτρου HEPA

2.1 Αποσυνδέστε τη πρίζα από το ρεύμα προτού καθαρίσετε το φίλτρο.

2.2 Μην τοποθετείτε το φίλτρο στο πλυντήριο πιάτων για πλύση ή πιστολάκι μαλλιών για να το στεγνώσετε.

2.3.1. Τραβήξτε από τη προεξοχή προς τα επάνω και αφαιρέστε το φίλτρο.

2.3.2. Τινάξτε το φίλτρο για να αφαιρέσετε λεπτομερώς όλη τη σκόνη.

2.3.3. Το φίλτρο πρέπει να αντικατασταθεί τουλάχιστον μια φορά τον χρόνο.

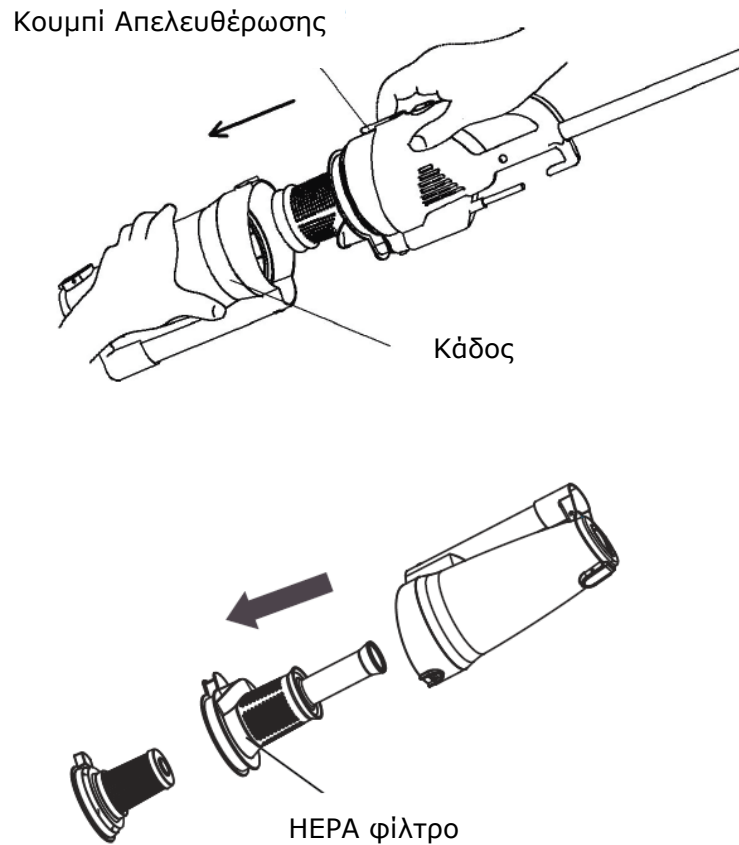

2.4 Καθαρισμός Φίλτρων Εξαγωγής Αέρα

2.4.1 Μετακινούμε το διακόπτη ασφαλείας προς τα δεξιά για να ξεκλειδώσει.

2.4.2 Ανασηκώνουμε τη θήκη. Μέσα υπάρχουν δύο φίλτρα, ένα λευκό και ένα μαύρο. Το μαύρο μπορούμε να το πλύνουμε, το λευκό εάν διαπιστώσουμε ότι έχει αλλάξει χρώμα ή είναι βρώμικο, πρέπει να καθαριστεί (χωρίς νερό) ή εάν είναι υπερβολικά βρώμικο, **να αντικατασταθεί άμεσα**.

2.4.3 Τα φίλτρα προτείνεται να αντικαθίστανται μια φορά τον χρόνο.

2.4.4 Η επανατοποθέτηση γίνεται με την αντίστροφη σειρά και εφόσον έχει στεγνώσει πλήρως το μαύρο φίλτρο.

ΧΡΗΣΙΜΕΣ ΣΥΜΒΟΥΛΕΣ (TIPS)

Για να έχουμε σωστή λειτουργία της συσκευής και πλήρη αποδοτικότητα, κάνουμε τα εξής:

- 1) Φροντίζουμε να έχουμε πάντα καθαρό τον κάδο καθώς και το φίλτρο HEPA μέσα στον κάδο.
- 2) Το πέλμα πρέπει να είναι πάντα καθαρό. Συμβουλή: μετά το σκούπισμα, γυρίζουμε το πέλμα ανάποδα και ρουφάμε τα χνούδια και τη σκόνη από τις εγκοπές. Μετά το τοποθετούμε στη θέση του και είναι πάντα καθαρό για το επόμενο σκούπισμα.
- 3) Καθαρίζουμε τακτικά τα φίλτρα εξαγωγής αέρα (λευκό/ μαύρο) και HEPA (εντός κάδου)
- 4) Δεν χρησιμοποιούμε τη συσκευή για πολύ μεγάλο χρονικό διάστημα. Αφήνουμε τη συσκευή να κρυώσει ανά τακτά χρονικά διαστήματα.
- 5) Ακολουθώντας τις παραπάνω οδηγίες, εξασφαλίζουμε ποιο καθαρό περιβάλλον στο σπίτι και η συσκευή μας δουλεύει άψογα!

ΒΛΑΒΕΣ ΚΑΙ ΛΥΣΕΙΣ

ΒΛΑΒΗ	ΑΙΤΙΑ	ΛΥΣΗ
Ασθενής αναρρόφηση	Σκόνη/σκουπίδια στο φίλτρο	Καθαρίστε το φίλτρο από τη σκόνη και τα σκουπίδια
	Γεμάτος ο κάδος περισυλλογής	Αντικαταστήστε τον κάδο περισυλλογής ή αποτινάξτε τη σκόνη
	Αντικείμενα/εμπόδια στο πέλμα	Αφαιρέστε όλα τα αντικείμενα ή εμπόδια
Το μοτέρ δεν δουλεύει	Το βύσμα/φίς δεν έχει συνδεθεί με τη πρίζα του ρεύματος	Εισάγετε το βύσμα/φίς στη πρίζα
Υπερβολική θερμότητα του σώματος	Λίγο παραπάνω θερμοκρασία Ανεπαρκής αερισμός του μοτέρ	Αφήνουμε να κρυώσει η συσκευή. Καθαρίζουμε τα φίλτρα εξαγωγής αέρα, δεξιά και αριστερά

ΠΛΗΡΟΦΟΡΙΕΣ ΕΓΓΥΗΣΗΣ

Ο κατασκευαστής παρέχει εγγύηση σύμφωνα με τη νομοθεσία της εκάστοτε χώρας διαμονής του πελάτη ξεκινώντας από τη ημέρα αγοράς της συσκευής του τελικού χρήστη.

Η εγγύηση καλύπτει μόνο ελαττώματα στο υλικό ή την κατασκευή .

Οι επισκευές στα πλαίσια της εγγύησης μπορούν να πραγματοποιηθούν μόνο από εξουσιοδοτημένο κέντρο εξυπηρέτησης (σέρβις). Κατά την αξίωση από την εγγύηση , η πρωτότυπη απόδειξη αγοράς του προϊόντος (με την ημερομηνία αγοράς) πρέπει να υποβληθεί .

Η εγγύηση δεν ισχύει στις περιπτώσεις της :

- Φυσιολογικής φθοράς
- Μη σωστής χρήσης , π.χ. υπερφόρτωση της συσκευής , χρήσης μη εγκεκριμένων εξαρτημάτων .
- Χρήση δύναμης ,βλάβες που προκλήθηκαν από εξωτερικούς παράγοντες .
- Βλάβες που προκλήθηκαν από τη μη τήρηση των οδηγιών χρήσης ,π.χ. σύνδεση σε μια ακατάλληλη παροχή ρεύματος ή μη συμμόρφωση με τις οδηγίες εγκατάστασης.
- Μερικώς ή πλήρως αποσυναρμολογημένη συσκευή.



ΔΗΛΩΣΗ ΣΥΜΜΟΡΦΩΣΗΣ (EC DECLARATION OF CONFORMITY)

Η συσκευή είναι σύνομη με τις οδηγίες της Ευρωπαϊκής Ένωσης για την ασφάλεια και την ηλεκτρομαγνητική συμβατότητα. Ο πλήρης τεχνικός φάκελος του προϊόντος, ο οποίος αποτελείται από τα κατάλληλα πιστοποιητικά καθώς και τις εργαστηριακές μετρήσεις, βρίσκονται στην έδρα της εταιρίας στην Θέρμη, Θεσσαλονίκη και είναι διαθέσιμα προς έλεγχο από κάθε εποπτεύουσα αρχή.

Περισσότερες πληροφορίες στο www.telemax.gr



Το σύμβολο αυτό σημαίνει ότι η συσκευή δεν πρέπει να πεταχτεί μαζί με τα υπόλοιπα οικιακά απόβλητα. Αναζητήστε τους ειδικούς κάδους ανακύκλωσης ηλεκτρικών και ηλεκτρονικών συσκευών. Για περισσότερες πληροφορίες, επικοινωνήστε με τις τοπικές αρχές ή με το κατάστημα λιανικής πώλησης της συσκευής

ΑΡΙΘΜΟΣ ΜΗΤΡΩΟΥ ΠΑΡΑΓΩΓΟΥ Ε.Ο.ΑΝ.: 1349