

refinAir

air comfort



Ολοκληρωμένο ηλεκτρονικό κύκλωμα

Καθαριστής Αέρα - Ιονιστής XJ - 3100

Οδηγίες λειτουργίας

Σας ευχαριστούμε πολύ για την επιλογή αυτής της συσκευής. Έχετε αγοράσει ένα υψηλής ποιότητας με δωρεάν εγγύηση ενός έτους προϊόν. Η ικανοποίησή σας σημαίνει τα πάντα για να μας. Ανυπομονούμε να σας εξυπηρετήσουμε και πάλι. Για να σας βοηθήσουμε με τη λειτουργία της συσκευής, παρακαλούμε διαβάστε αυτό το εγχειρίδιο προσεκτικά και διατηρήστε τις οδηγίες σε ασφαλές μέρος για μελλοντική χρήση.

ΚΥΡΙΑ ΧΑΡΑΚΤΗΡΙΣΤΙΚΑ

- Προσαρμοσμένος προηγμένος χαμηλής κατανάλωσης ενέργειας και υψηλής απόδοσης κινητήρας DC χωρίς ψήκτρες.
- Αποτελεσματικό φίλτρο HEPA.
- Αποτελεσματικό φιλτράρισμα σωματιδίων τόσο μικρά όσο 1 ~ 0,3 micron.
- Εξαιρετικό ποσοστό συλλογής σκόνης έως και 99,97 % .
- Απομακρύνει αποτελεσματικά τις οσμές στον αέρα.
- Ρυθμός καθαρισμού του αέρα πάνω από 175 (CADR)
- Αυτόματος έλεγχος της ποιότητας του αέρα από την οσμή του αισθητήρα.
- Μία ποικιλία τρόπων λειτουργίας για εύκολο έλεγχο.

ΑΣΦΑΛΗΣ ΛΕΙΤΟΥΡΓΙΑ

Βεβαιωθείτε ότι όλες οι προφυλάξεις ασφάλειας ακολουθούνται όταν χρησιμοποιείτε ηλεκτρικές συσκευές για τη σωστή λειτουργία της συσκευής.

Αυτό το εγχειρίδιο οδηγιών περιγράφει τους κανόνες ασφαλείας που πρέπει να τηρούνται κατά τη διάρκεια λειτουργίας για να αποφεύγονται οι τραυματισμοί και η βλάβη της συσκευής από ακατάλληλη χρήση της. Το περιεχόμενο της συσκευασίας δεν είναι μόνο κατάλληλο για αυτό το προϊόν, αλλά και κατάλληλο για άλλες ηλεκτρικές συσκευές της εταιρείας μας γενικότερα .

ΕΙΔΙΚΗ ΠΡΟΣΟΧΗ



Αυτή η συσκευή χρησιμοποιεί στην Ευρώπη AC 220-240V / 50Hz, στις ΗΠΑ / Ιαπωνία AC100-120V / 50-60Hz . Η λειτουργία σε μεγαλύτερη τάση από την ονομαστική μπορεί να προκαλέσει κίνδυνο πυρκαγιάς ή ηλεκτροπληξίας.



Μην λειτουργείτε τη συσκευή, ενώ είναι καλυμμένη με ύφασμα, πλαστικό ή άλλα υλικά. Μπορεί να εμποδίσει τη ροή του αέρα, να προκαλέσει βλάβη στη συσκευή και να αποτελέσει κίνδυνο πυρκαγιάς.



Μην επιχειρήσετε να αποσυναρμολογήσετε, να επισκευάσετε ή να τροποποιήσετε τη συσκευή μόνοι σας. Θα μπορούσε να οδηγήσει σε ηλεκτροπληξία ή βλάβη της συσκευής. Σε περίπτωση δυσλειτουργίας, επικοινωνήστε με ένα εξουσιοδοτημένο κέντρο συντήρησης.



Για να αποτρέψετε την πιθανότητα ηλεκτροπληξίας ή βραχυκύκλωσης του καθαριστή αέρα, μην τοποθετείτε τη συσκευή μέσα ή κοντά σε μπανιέρα, ντους ή άλλους χώρους όπου το νερό διαρρέει.



Μην λειτουργείτε τον καθαριστή αέρα σε χώρους αποθήκευσης εύφλεκτων ή εκρηκτικών υλικών.



Παρακαλώ απενεργοποιήστε όλους τους διακόπτες πριν αποσυνδέσετε τη συσκευή.



Μην τοποθετείτε ξένα αντικείμενα στη συσκευή. Η υψηλή τάση της συσκευής μπορεί να προκαλέσει ηλεκτροπληξία. Για να αποφύγετε βλάβη της συσκευής, τραυματισμούς και ατυχήματα, μην αφήνετε τα παιδιά να αγγίξουν ή να παίξουν με τη συσκευή.



Αν το ηλεκτρικό καλώδιο υποστεί ζημιά με οποιονδήποτε τρόπο πρέπει να αντικατασταθεί από τον κατασκευαστή ή εξουσιοδοτημένο κέντρο συντήρησης. Ποτέ μη χρησιμοποιείτε τη συσκευή με κατεστραμμένο ηλεκτρικό καλώδιο υπάρχει σοβαρός κίνδυνος πυρκαγιάς ή / και ηλεκτροπληξίας.



Για να αποφύγετε την παραμόρφωση ή παρεμβολές, ο καθαριστής αέρα πρέπει να τοποθετηθεί σε απόσταση τουλάχιστον ένα (1) μέτρο από υπολογιστές, τηλεοράσεις και ραδιόφωνα.



Για λόγους ασφαλείας και για να αποφευχθεί ο κίνδυνος ηλεκτροπληξίας ή / και πυρκαγιάς, αποσυνδέστε τη συσκευή σας από την πρίζα σε κάθε μια από τις ακόλουθες περιπτώσεις:

- Κατά τον καθαρισμό ή τη συντήρηση της συσκευής ή αντικατάστασης των φίλτρων.
- Όταν δεν χρησιμοποιείται η συσκευή για εκτεταμένη χρονική περίοδο
- Όταν μεταφέρετε τη συσκευή από το ένα σημείο στο άλλο

ΠΕΡΙΓΡΑΦΗ ΣΥΣΚΕΥΗΣ

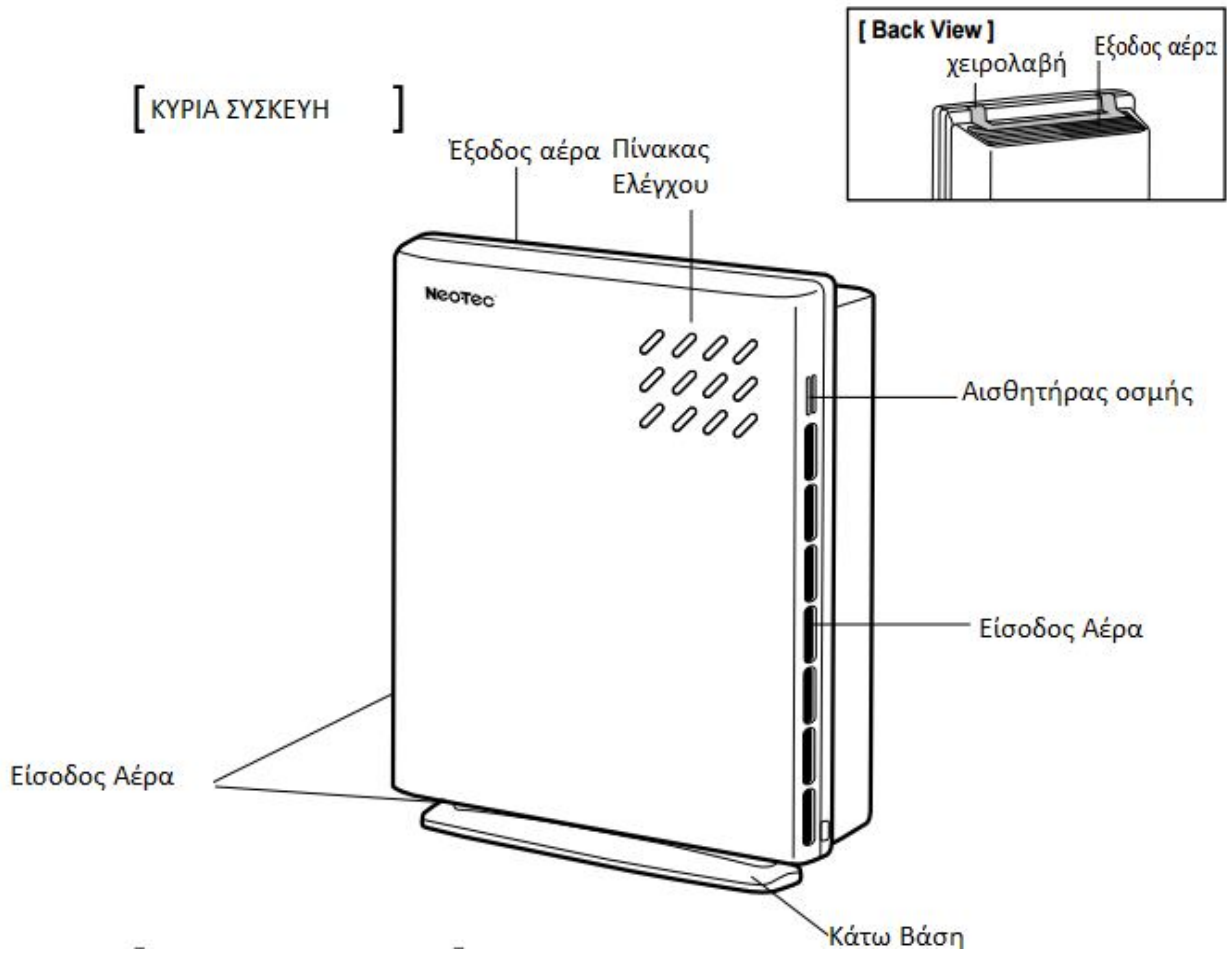

[ΠΙΝΑΚΑΣ ΕΛΕΓΧΟΥ]

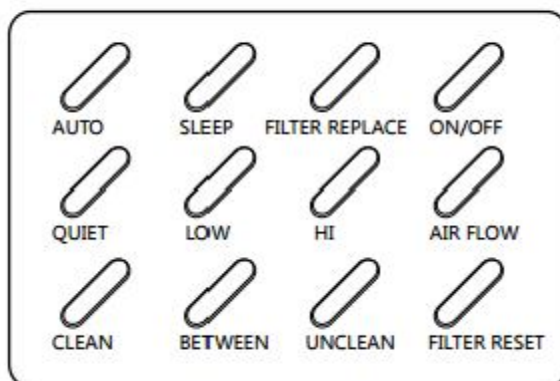

Επεξήγηση πλήκτρων:

AUTO = Αυτόματη Λειτουργία	SLEEP = Νυχτερινή	FILTER REPLACE = Αντικατάσταση φίλτρων	ON/OFF =ενεργοποίησ η/απενεργοποίηση
QUIET = Αθόρυβη Λειτουργία	LOW = Χαμηλή Ταχύτητα	HI = Υψηλή Ταχύτητα	AIR FLOW = Ταχύτητα Αέρα
CLEAN = Καθαρός αέρας	BETWEEN = Μέτριος σε καθαρότητα αέρας	UNCLEAN = Βρώμκος Αέρας	FILTER RESET = Επανεκκίνηση Φίλτρου

Εξαιρετικά αποτελεσματικός κινητήρας συνεχούς ρεύματος

Η συσκευή διαθέτει έναν προηγμένο χαμηλής κατανάλωσης ενέργειας και υψηλής απόδοσης χωρίς ψήκτρες κινητήρα DC με κύκλο αέρα όγκου 4.5 - 5.1 M3/λεπτό, γρήγορο κύκλο καθαρισμού αέρα στους εσωτερικούς χώρους. Ρυθμός καθαρισμού αέρα (CADR) πάνω από 175 .

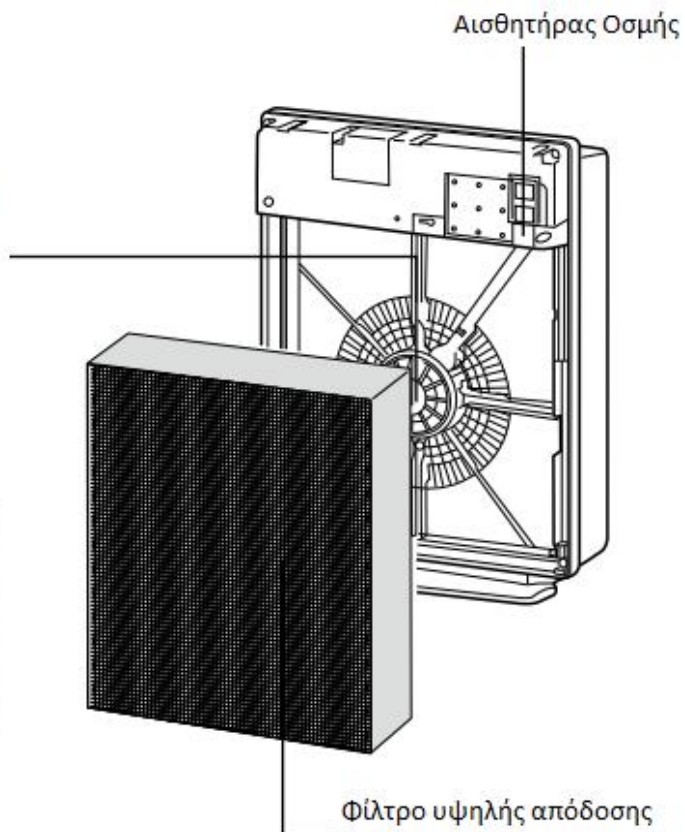

Φίλτρο υψηλής απόδοσης

Η συσκευή διαθέτει ένα συνδιαστικό υπερφίλτρο (Φίλτρο ενεργού άνθρακα και φίλτρο HEPA) και έχει μια πληθώρα αρνητικών ιόντων οξυγόνου, με μεγάλη αποτελεσματικότητα στον καθαρισμό σκόνης, οσμών και καπνού. Φιλτράρει αποτελεσματικά σωματίδια ~0.1 microp. Εξαιρετικό ποσοστό συλλογής σκόνης (πάνω από 99.97%)

Φίλτρο Ενεργού Άνθρακα Φίλτρο HEPA

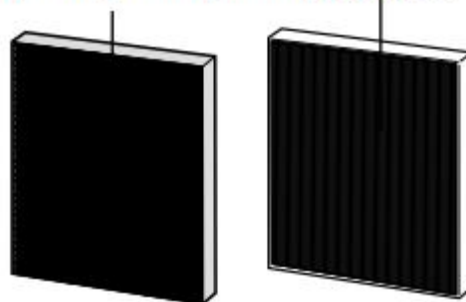

ΠΡΙΝ ΤΗ ΧΡΗΣΗ

Εξαερισμός

- Παρακαλώ ανοίξτε τα παράθυρα για εξαερισμό πριν συνδέσετε τη συσκευή. Προσπαθήστε να διατηρήσετε περιβάλλον φρέσκου αέρα στους εσωτερικούς χώρους .
- Μετά τη σύνδεση, ο αισθητήρας της συσκευής θα διατηρήσει στη μνήμη την υπάρχουσα κατάσταση του εσωτερικού χώρου (Η υπάρχουσα εσωτερική κατάσταση θα καταχωρηθεί με την ένδειξη "Καθαρός Αέρας").
- Μόλις αρχίσει, η ένδειξη "Καθαρός Αέρας" θα αναβοσβήσει 3 λεπτά, δείχνοντας ότι απομνημονεύει την υπάρχουσα κατάσταση. Μετά από 3 λεπτά, η ένδειξη σβήνει, και ο δείκτης παρακολούθησης του αέρα θα ανάψει για να δείξει την καθαριότητα του αέρα. Όλες οι αποθηκευμένες πληροφορίες θα διαγραφούν όταν η συσκευή αποσυνδεθεί.
- Εάν η συσκευή αρχίζει να λειτουργεί μετά από 5 λεπτά της σύνδεσης, ο δείκτης παρακολούθησης του αέρα δεν θα αναβοσβήνει. (Μόλις η συσκευή αρχίσει να λειτουργεί, ο δείκτης παρακολούθησης του αέρα θα ανάψει για να δείξει την καθαριότητα του αέρα.)
- Όταν υπάρχει καπνός, σκόνη ή οποιοδήποτε σπρέι που περιέχει αλκοόλ παρακαλούμε να αερίζεται και να φρεσκάρει ο αέρας πριν από το κλείσιμο του παραθύρου.
- Η συσκευή λειτουργεί αποτελεσματικά, εάν είναι συνδεδεμένη, ενώ ο εσωτερικός αέρας είναι μολυσμένος.
- Μερικές φορές ο αισθητήρας δεν είναι τόσο ευαίσθητος κατά την αρχική χρήση ή αφού αποσυνδεθεί για πάνω από μια εβδομάδα. Η ευαισθησία του θα ανακάμψει μετά από μία έως δύο ημέρες λειτουργίας.

Να ανοίγετε το παράθυρο για εξαερισμό

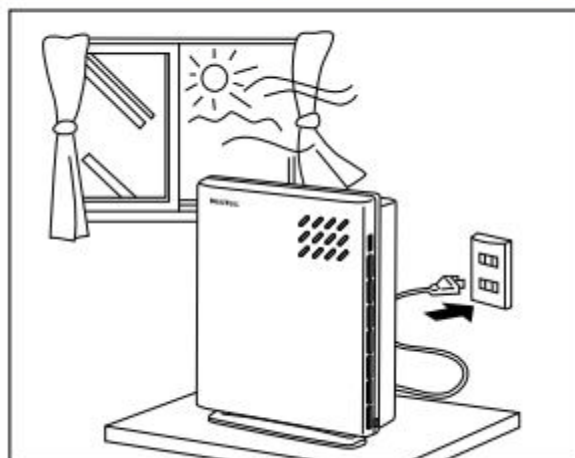

ΟΔΗΓΙΕΣ ΛΕΙΤΟΥΡΓΙΑΣ



Τοποθετήστε τη συσκευή σε απόσταση τουλάχιστον 30 εκατοστών από τον τοίχο και σε σημεία που τα παιδιά δεν μπορούν να φτάσουν.

Εκκίνηση

- Συνδέστε σε μια κατάλληλη πρίζα. Πιέστε το κουμπί λειτουργίας και η συσκευή θα ξεκινήσει λειτουργεί σε " Αυτόματη λειτουργία ". Πιέστε ξανά το κουμπί λειτουργίας και η συσκευή θα ξεκινήσει να λειτουργεί σε " νυχτερινή λειτουργία". Πιέστε τρίτη φορά το κουμπί λειτουργίας και η συσκευή θα σταματήσει να λειτουργεί .
- Στην αρχή της λειτουργίας της συσκευής, η ένδειξη καθαρού αέρα θα αναβοσβήσει 3 λεπτά διότι ο αισθητήρας της προετοιμάζεται εκείνη τη στιγμή.

Χειροκίνητη λειτουργία

- Στην " Αυτόματη λειτουργία " , κάθε κλικ στο κουμπί "όγκος αέρα", εναλλάσσει κυκλικά τις λειτουργίες με την εξής σειρά "Ήσυχη - χαμηλή - υψηλή - ήσυχη", η ένδειξη θα δείξει την παρακάτω ακολουθία λειτουργιών :

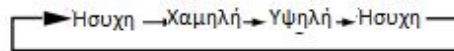

Λειτουργία νυχτερινή

- Πατήστε το πλήκτρο της νυχτερινής (sleep) για να ξεκινήσει τη λειτουργία αφύπνισης. Η αντίστοιχη ένδειξη ανάβει. Η φωτεινότητα όλων των ενδείξεων μειώνεται κατά το ήμισυ και στη συσκευή ενεργοποιείται η "ήσυχη" λειτουργία.

Αυτόματη λειτουργία

Ο αισθητήρας που δείχνει το επίπεδο καθαρότητας του αέρα ρυθμίζεται αυτόματα ανάλογα με το επίπεδο της ατμοσφαιρικής ρύπανσης .

- Η συσκευή δε θα σταματήσει να λειτουργεί ακόμη και η ένδειξη αλλάξει σε " Καθαρό " και αλλά παραμένει σε " ήσυχη " λειτουργία για να κρατήσει φρέσκο τον αέρα .
- Σύμφωνα με τον όγκο του αέρα , ο δείκτης ροής του αέρα θα έχει την αντίστοιχη ένδειξη.
- Η καθαρή ένδειξη θα αναβοσβήσει 3 λεπτά ακόμη και αν πιέσατε " Αυτόματη λειτουργία" στην αρχή.
- Όταν ο αισθητήρας είναι ευαίσθητος, συνιστούμε τη χρήση της λειτουργίας αφύπνισης.

ΚΑΘΑΡΙΣΜΑ ΚΑΙ ΣΥΝΤΗΡΗΣΗ

☞ Κατά τη διάρκεια του καθαρισμού και της συντήρησης, απενεργοποιήστε και αποσυνδέστε τη συσκευή.

☞ Ο καθαρισμός και η συντήρηση συνίσταται κάθε 2 με 3 μήνες.

Καθαρισμός μπροστά καλύμματος

- Καθαρίστε με ύφασμα σε μείγμα νερού και ουδέτερου απορρυπαντικού και σκουπίστε τη συσκευή μετά το στύψιμο. Παρακαλώ βεβαιωθείτε ότι δεν υπάρχει κάτι στην επιφάνεια και χρησιμοποιείτε ηλεκτρική σκούπα για τον καθαρισμό της σκόνης από την εισαγωγή αέρα.
- Καθαρίστε την είσοδο του αισθητήρα κάθε μήνα.
- Η ευαισθησία του αισθητήρα θα είναι ασταθής αν η οπή του αισθητήρα είναι μολυσμένη ή μπλοκαρισμένη. Παρακαλούμε χρησιμοποιήστε ηλεκτρική σκούπα για τον καθαρισμό στις οπές του αισθητήρα.

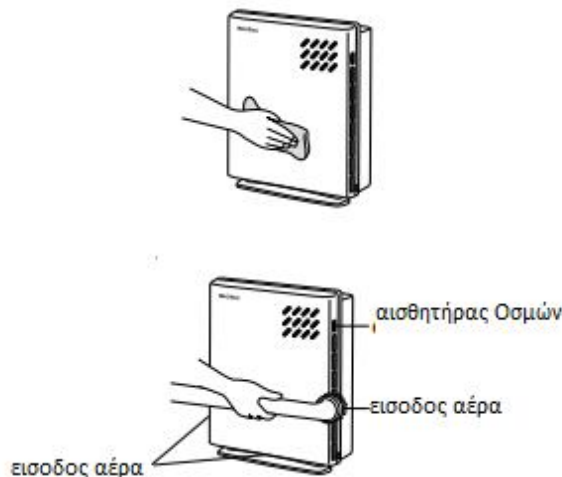

Καθαρισμός φίλτρου

- Το φίλτρο υψηλής απόδοσης θα πρέπει να είναι καθαρίζεται κάθε μήνα . Αφαιρέστε το μπροστινό κάλυμμα και αφαιρέστε φίλτρο (ανατρέξτε στη σελίδα 10), χρησιμοποιήστε μια ηλεκτρική σκούπα για την εξάλειψη της σκόνης από το φίλτρο και τη συσκευή. Μην πιέζετε με δύναμη όταν καθαρίζετε το φίλτρο, μη καταστρέψετε την επιφάνεια του φίλτρου, διαφορετικά η αποτελεσματικότητά του θα μειωθεί.

☞ Μετά τον καθαρισμό, βεβαιωθείτε ότι τα μέρη είναι εντελώς στεγνά πριν από την εγκατάσταση του φίλτρου και μπροστινού καλύμματος.

ΑΝΤΙΚΑΤΑΣΤΑΣΗ ΦΙΛΤΡΟΥ

 Παρακαλούμε απενεργοποιήστε και αποσυνδέστε τη συσκευή πριν από τον καθαρισμό και τη συντήρηση.

Περίοδος Αντικατάστασης

- Η αποτελεσματικότητα καθαρισμού του αέρα θα μειωθεί μετά από μακροχρόνια χρήση του φίλτρου HEPA- αντικαταστήστε το φίλτρο σε τακτά χρονικά διαστήματα. Η συχνότητα αντικατάστασης εξαρτάται από τη μέθοδο και τον τόπο χρήσης. Σε γενικές γραμμές, κάθε 2 χρόνια χρήζει αντικατάστασης.
- Παρακαλώ αντικαταστήστε το φίλτρο, χωρίς καθυστέρηση, όταν η ένδειξη αντικατάστασης φίλτρου ανάψει.
- Ανάλογα με τον τόπο και τον τρόπο χρήσης, παρακαλούμε αντικαταστήστε το φίλτρο αν αισθάνεστε ότι υπάρχει οσμή ή απομακρύνει δύσκολα τη ρύπανση και την οσμή, ακόμα και αν η ένδειξη αντικατάστασης φίλτρου δεν ανάψει .
- Σε χώρους με πολύ καπνό ή σε χώρους που γίνεται τη χρήση αποσμητικού, το φίλτρο και το κάλυμμα της συσκευής μπορεί να έχει υπολειμματική μυρωδιά . Παρακαλώ καθαρίστε το κάλυμμα της συσκευής ή αντικαταστήστε το φίλτρο όταν δείτε μυρωδιά γύρω από την έξοδο του αέρα .
- Η διάρκεια ζωής του φίλτρου μειώνεται στις ακόλουθες περιπτώσεις: αναθυμιάσεων λαδιού , καπνού ή αλκοόλ.

Τρόπος Αντικατάστασης

- Κρατήστε την ανάγλυφη ετικέτα στην κάτω αριστερή και δεξιά πλευρά του μπροστινού καλύμματος με τα χέρια.
- Τραβήξτε το φίλτρο προς το μέρος σας και βγάλτε το.
- Βγάλτε το νέο φίλτρο από την συσκευασία, την ίδια στιγμή, παρακαλούμε παρατηρήσετε την κατεύθυνση εγκατάστασης του φίλτρου, τοποθετήστε το φίλτρο στη συσκευή σωστά.



 Κλείστε το μπροστά κάλυμμα

- Πρώτα, τοποθετήστε την ανάγλυφη ετικέτα του μπροστινού καλύμματος στα αυλάκια που βρίσκονται στο πάνω μέρος του συσκευής.
- Πιέστε το κάτω μέρος του μπροστινού καλύμματος μέχρι να ακουστεί ένα "κλικ".



Επαναφορά φίλτρου

- Μετά τον καθαρισμό και την αντικατάσταση του φίλτρου , παρακαλούμε εισάγετε το φιλς στην πρίζα, αλλά με τη συσκευή να παραμείνει απενεργοποιημένη, και στη συνέχεια πατήστε το κουμπί ενεργοποίησης του φίλτρου. (Το κουμπί αυτό είναι στο εσωτερικό της συσκευής, δεν είναι δυνατό να πατηθεί με το δάχτυλο, γι' αυτό χρησιμοποιήστε μια οδοντογλυφίδα ή άλλο αιχμηρό αντικείμενο.)
- Επιβεβαιώστε ότι η ένδειξη αντικατάστασης φίλτρου είναι σβηστή, η συσκευή αρχίζει να αποθηκεύει την περίοδο αντικατάστασης από τη στιγμή που η λυχνία αυτή σβήσει. Παρακαλώ μην πατήσετε το κουμπί επαναφοράς σε περιπτώσεις μη αντικατάστασης του φίλτρου, διότι η συσκευή δεν μπορεί να υπολογίσει σωστά το χρόνο αντικατάστασης.

Προσοχή

- Αν παρατηρήσετε δυσκολία στο πάτημα των κουμπιών της συσκευής, ίσως το μπροστινό κάλυμμα δεν έχει εγκατασταθεί σωστά, αντικατάσταση/επαναφορά φίλτρου παρακαλούμε να εγκαταστήσετε ξανά το μπροστινό κάλυμμα.
- Παρακαλούμε να είστε προσεκτικοί όταν αφαιρείτε το μπροστινό κάλυμμα.
- Παρακαλώ επικοινωνήστε με το σημείο πώλησης ή με την εξυπηρέτηση πελατών όταν η συσκευή χρειάζεται νέο φίλτρο.



Περιοχή εφαρμογής

- Η συσκευή καλύπτει χώρους 40 τετραγωνικά μέτρα . Μπορεί να χρησιμοποιηθεί στην κρεβατοκάμαρα, στο καθιστικό, στο γραφείο, σε ξενοδοχείο, σε νοσοκομείο κ.λπ.
- Εάν η συσκευή πρόκειται να χρησιμοποιηθεί σε ένα μικρότερο δωμάτιο, ρυθμίστε τη συσκευή σε λειτουργία αφύπνισης ή σε χαμηλή λειτουργία.

Εξυπηρέτηση μετά την πώληση

- Σε περίπτωση οποιασδήποτε δυσλειτουργίας, επικοινωνήστε με το σημείο πώλησης σας ή με την εξυπηρέτηση πελατών.

Τεχνικά Χαρακτηριστικά

Μοντέλο : XJ - 3100

Ονομαστική τάση : Ευρώπη AC 220-240V / 50Hz

ΗΠΑ / Ιαπωνία AC100-120V / 50-60Hz

Κατανάλωση ισχύος : 65W μέγιστη

έξοδος ιόντων $\geq 1 \times 10^6 / \text{cm}^3$

Ρυθμός καθαρισμού του αέρα (CADR) : 175

Τιμή Απομάκρυνσης σκόνης: 0.3micron 80% / 1μ 90%

Επίπεδο θορύβου (dB) : Ήσυχη λειτουργία 22 , Χαμηλή λειτουργία 35 , Υψηλή λειτουργία 60

Όγκος Αέρα: μέγιστος 4.5 - 5.1 m³ / min

Διαστάσεις : 400x168x480mm

Βάρος : 5500g

Εμβαδόν κάλυψης: 40m²

ΕΓΓΥΗΣΗ ΓΙΑ ΤΟ XJ-3100

Άρθρο	Ιονιστής Καθαριστή Αέρα	Ημερομηνία αγοράς	H/M/E
		Περίοδος Εγγύησης	Ένα έτος από την ημερομηνία της αγοράς
Πελάτης	Διεύθυνση & Τηλέφωνο		
	Όνομα		
Κατάστημα	Όνομα & Διεύθυνση Καταστήματος		

(1) Αυτό το προϊόν περνά αυστηρούς ελέγχους πριν από την έξοδο από το εργοστάσιο. Οι πελάτες μπορούν, εντός ενός έτους από την ημερομηνία αγοράς, να απολαύσουν δωρεάν επισκευή ή αντικατάσταση συσκευής, αν ελεγχθεί από την εταιρεία μας ότι η δυσλειτουργία ή η βλάβη της συσκευής λάβει χώρα υπό κανονικές συνθήκες λειτουργίας .

(2) Η εγγύηση δεν καλύπτει ζημιές που οφείλονται σε αποσυναρμολόγηση και συναρμολόγηση, λειτουργία που δεν βρέθηκε στις οδηγίες, απότομη αλλαγή της τροφοδοσίας, σε περίπτωση φυσικών καταστροφών.

(3) Η ημερομηνία (-ες) της εγγύησης και το τιμολόγιο αγοράς θα χρησιμοποιηθεί για τον προσδιορισμό της ισχύος ενός έτους δωρεάν συντήρησης .