

# TELEMAX

Κάντε την ζωή σας πιο εύκολη

## Telemax Επαγγελματική Φραπιέρα DM



### **Αξιότιμε πελάτη, αξιότιμη πελάτισσα**

Συγχαρητήρια για την αγορά σας και καλωσορίσατε στη TELEMAX.  
Σας ευχαριστούμε για την εμπιστοσύνη σας στα προϊόντα μας.

Όπως όλα τα προϊόντα έτσι και αυτό κατασκευάστηκε με βάση την τελευταία λέξη της τεχνολογίας και με τη χρήση αξιόπιστων και σύγχρονων εξαρτημάτων.

Σας παρακαλούμε να αφιερώσετε λίγα λεπτά και να διαβάσετε τις οδηγίες, ώστε να διασφαλίσετε την καλύτερη δυνατή χρήση της συσκευής σας.  
Ευχαριστούμε πολύ!

**[www.telemax.gr](http://www.telemax.gr)**

2310-417494 & 2310427867

Τεχνική Υποστήριξη: [support@telemax.gr](mailto:support@telemax.gr) (εσωτερικό 2)

### **Προειδοποίηση**

Διαβάστε προσεκτικά τις οδηγίες χρήσης πριν χρησιμοποιήσετε το προϊόν.  
Αποθηκεύστε τις σε ασφαλές μέρος για μελλοντική αναφορά.

CE

## **Σημαντικά μέσα προστασίας για τη ΦΡΑΠΙΕΡΑ σας**

- ♦ Βγάλτε όλα τα υλικά συσκευασίας και τα προωθητικά αυτοκόλλητα πριν χρησιμοποιήσετε τη φραπιέρα για πρώτη φορά.
- ♦ Μην τοποθετείτε τη φραπιέρα κοντά στην άκρη ενός πάγκου ή τραπεζιού κατά τη χρήση. Βεβαιωθείτε ότι η επιφάνεια είναι επίπεδη, καθαρή και χωρίς νερά, αλεύρια κλπ. Η δόνηση κατά τη χρήση μπορεί να κάνει τη συσκευή να κουνιέται.
- ♦ Μη βάζετε αυτή τη συσκευή πάνω ή κοντά σε ένα ζεστό ηλεκτρικό ή αερίου καυστήρα ή κάπου όπου μπορεί να ακουμπήσει ζεστό φούρνο.
- ♦ Βεβαιωθείτε πάντοτε ότι τη φραπιέρα είναι συναρμολογημένη σωστά πριν τη χρήση.
- ♦ Έχετε πάντοτε τη φραπιέρα υπό την επίβλεψή σας όταν τη χρησιμοποιείτε.
- ♦ Βεβαιωθείτε ότι ο Διακόπτης είναι κλειστός στη Θέση OFF και βγάλτε την πρίζα από την υποδοχή πριν συναρμολογήσετε τη φραπιέρα ή τη μετακινήσετε, ή όταν είναι εκτός λειτουργίας και πριν το καθάρισμα και την αποθήκευση.
- ♦ Ποτέ μη βάζετε τα δάχτυλά σας ή εργαλεία μέσα στο ποτήρι της φραπιέρας χωρίς πρώτα να τη βγάλετε από την πρίζα.
- ♦ Κρατήστε τα χέρια σας και τα διάφορα εργαλεία μακριά από το ποτήρι όταν λειτουργεί το μοτέρ για να αποφύγετε την πιθανότητα σοβαρού προσωπικού τραυματισμού και/ή ζημιάς στη συσκευή. Μπορεί να χρησιμοποιηθεί μία λαστιχένια σπάτουλα, αλλά μόνο όταν η συσκευή δε λειτουργεί.
- ♦ Βγάλτε το ποτήρι μόνο αφού βεβαιωθείτε ότι ο αναδευτήρας έχει σταματήσει να γυρίζει
- ♦ Μη μετακινείτε το ποτήρι της φραπιέρας από τη θέση του ενώ είναι σε λειτουργία. Βγάzte το ποτήρι μόνο όταν ο αναδευτήρας σταματήσει τελείως.
- ♦ Για να προστατευτείτε από ηλεκτροπληξία μη βάζετε τη βάση, το μοτέρ, την πρίζα ή το καλώδιο μέσα σε νερό ή άλλο υγρό.
- ♦ Μη χρησιμοποιείτε τη φραπιέρα για κανένα άλλο λόγο εκτός από το ανακάτεμα ροφημάτων.
- ♦ Βεβαιωθείτε ότι το μοτέρ και ο αναδευτήρας έχουν σταματήσει εντελώς, ο διακόπτης είναι στη θέση OFF και το καλώδιο έχει βγει από την πρίζα, πριν την αποσυναρμολογήσετε.
- ♦ Κρατήστε τη συσκευή καθαρή.

## **Σημαντικά μέτρα προστασίας για όλες τις ηλεκτρικές συσκευές**

- ♦ Ξετυλίξτε πλήρως το καλώδιο πριν τη χρήση.
- ♦ Για να προστατευτείτε από ηλεκτροπληξία, μη βυθίζετε το καλώδιο, την πρίζα ή τη βάση του μοτέρ σε νερό ή οποιοδήποτε άλλο υγρό.
- ♦ Μην αφήνετε το καλώδιο να πέσει από την άκρη ενός τραπεζιού ή μετρητή, να αγγίξει ζεστές επιφάνειες ή να γίνει κόμπος.
- ♦ Αυτή η συσκευή δεν προορίζεται για να χρησιμοποιηθεί από μικρά παιδιά ή ασθενικά πρόσωπα εκτός εάν επιβλέπονται από κάποιον υπεύθυνο που εξασφαλίζει ότι μπορούν να χρησιμοποιήσουν τη συσκευή με ασφάλεια.
- ♦ Τα μικρά παιδιά θα πρέπει να επιβλέπονται για να βεβαιώνεται ότι δεν παίζουν με τη συσκευή.
- ♦ Συστήνεται να επιθεωρείται σε τακτά διαστήματα. Μη χρησιμοποιείτε τη συσκευή αν το καλώδιο ισχύος, η πρίζα ή η συσκευή χαλάσει με οποιοδήποτε τρόπο. Επιστρέψτε ολόκληρη τη συσκευή στο κοντινότερο Εξουσιοδοτημένο Κέντρο Επισκευών της Telemax για έλεγχο και/ή επισκευή.
- ♦ Οποιαδήποτε συντήρηση εκτός του καθαρισμού πρέπει να γίνεται σε Εξουσιοδοτημένο Κέντρο Επισκευών Telemax.
- ♦ Αυτή η συσκευή είναι για επαγγελματική χρήση. Μη χρησιμοποιείτε αυτή τη συσκευή για οποιαδήποτε άλλη χρήση εκτός της προβλεπόμενης. Μη τη χρησιμοποιείτε σε κινούμενα οχήματα ή βάρκες. Μη τη χρησιμοποιείτε σε υπαίθριους χώρους.

## **Τεχνικά χαρακτηριστικά**

Τάση	220 V-240V/ 50 Hz
Ισχύς	400 W
Στροφές Φραπιέρας (r.p.m.)	Min 8000 – Max 16000
Χωρητικότητα ποτηριού	0,9L
Μήκος καλωδίου	1.5 m
Βάρος	3.63 kg
Διαστάσεις	Υ 500 x Π 230 x Μ 200 mm
Προστασία	Προστασία ασφαλείας
Διακόπτης	2 ταχυτήτων

## Αναλυτική απεικόνιση ανταλλακτικών

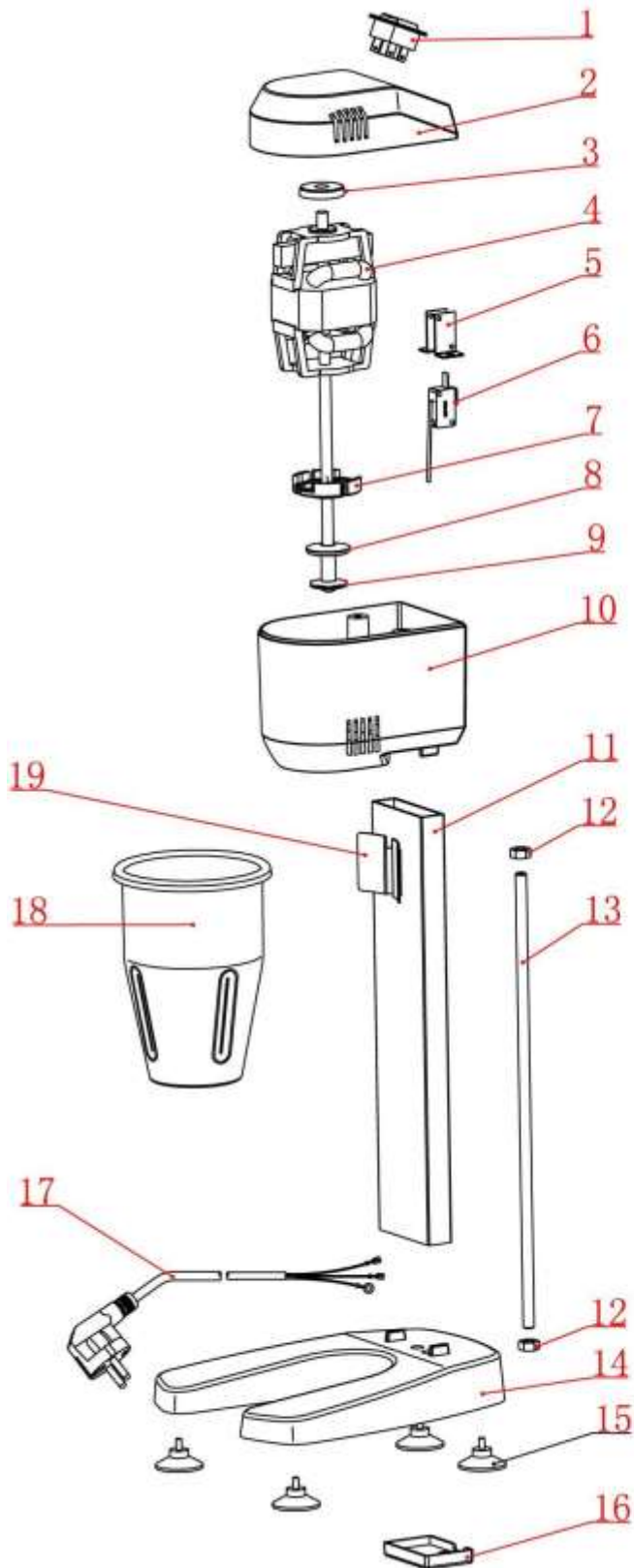

Α/Α	ΚΩΔΙΚΟΣ	ΟΝΟΜΑ	ΠΟΣΟΤΗΤΑ
1	LA*BRQ-series	Διακόπτης	1
2	DM-B-3002	Πάνω καπάκι	1
3	DM-A-1009	Ελαστική φλάντζα στήριξης	1
4	LA*7030	Μοτέρ	1
5	DM-B-3101/3102	Στήριγμα μικροδιακόπτη	1
6	LA*DMC-series-F	Μικροδιακόπτης	1
7	DM-A-1010	Ελαστική φλάντζα στήριξης	1
8	DM-A-1101	Πάνω αναδευτήρας	1
9	DM-A-1102	Κάτω αναδευτήρας	1
10	DM-B-3001	Περιβλήμα μοτέρ	1
11	DM-B-2001	Κεντρική βάση στήριξης	1
12	LA*GB/T 6172.1 M8	Παξιμάδι M8	2
13	DM-B-2003	Βίδα	1
14	DM-B-1001	Βάση	1
15	DM-B-1003	Λαστιχένια αντικραδασμικά πόδια στήριξης	4
16	DM-B-1002	Στήριγμα καλωδίου	1
17	LA*DXE0201	Καλώδιο	1
18	DM-B-2004	Ποτήρι	1
19	DM-B-2002	Στήριγμα ποτηριού	1

### Σύντομη εισαγωγή

1. Δυνατό βιομηχανικό μοτέρ, ειδικό ποτήρι για καλύτερο ανακάτεμα.
2. Διακόπτης ON/OFF για εύκολο χειρισμό με δύο ταχύτητες.
3. Ανθεκτικός αναδευτήρας, καλής ποιότητας.
4. Ανοξειδωτο και κομψό ποτήρι μίξης.

**ΠΡΟΣΟΧΗ:** Μην λειτουργείτε καμία συσκευή με χαλασμένο καλώδιο ή βύσμα ή έπειτα από δυσλειτουργίες, ή αν έχει πέσει ή έχει υποστεί οποιαδήποτε βλάβη. Επιστρέψτε τη συσκευή στο κοντινότερο εξουσιοδοτημένο συνεργείο επισκευών για εξέταση, επισκευή ή ηλεκτρική ή μηχανική ρύθμιση.

## Χαρακτηριστικά

- Δυνατό και ανθεκτικό μοτέρ, υψηλή ταχύτητα περιστροφής, διακόπτης ασφαλείας.
- Μίξη για γάλα σκόνη, ζάχαρη, γάλα, καφέ κλπ.
- Κατάλληλη για επαγγελματική και οικιακή χρήση.
- Διακόπτης: θέση "I" πρώτη ταχύτητα, θέση "II" δεύτερη ταχύτητα, θέση "O" κλείνει.

## ΠΡΟΣΟΧΗ

1. Μην τοποθετείτε ποτέ μεταλλικά αντικείμενα μέσα στο ποτήρι, όπως μαχαίρια, πιρούνια, κουτάλια κλπ.
2. Για να αποφύγετε οποιοδήποτε κίνδυνο, βεβαιωθείτε πρώτα ότι η συσκευή είναι εκτός ισχύος πριν βγάλετε το ποτήρι για να την καθαρίσετε.
3. Μη χρησιμοποιείτε ποτέ αυτή τη συσκευή για να κόψετε κάτι σε κομμάτια ή να αναμείξετε οποιαδήποτε στερεά τροφή αδιάλυτη σε νερό.
4. Βεβαιωθείτε ότι το δοχείο έχει συνδεθεί με ασφάλεια και έχει στερεωθεί στη συσκευή πριν αρχίσετε τη λειτουργία.
5. Λόγω της υψηλής ταχύτητας του μοτέρ, βεβαιωθείτε ότι κρατάτε με το χέρι σας το επάνω καπάκι κατά τη λειτουργία.
6. Κατά τη λειτουργία, βεβαιωθείτε ότι δεν εισάγεται παραπάνω από το κανονικό υλικό στο ποτήρι, προκειμένου να αποφύγετε την υπερχειλίση κατά την ανάμιξη.
7. Όταν θέλετε να αδειάσετε το μείγμα, αποσυνδέστε πρώτα την παροχή ρεύματος και βγάλτε το ποτήρι όταν το μοτέρ ΔΕΝ λειτουργεί.
8. Έχετε συνεχώς την προσοχή σας προκειμένου να μην ακουμπήσετε το διακόπτη πριν ή μετά από την λειτουργία της συσκευής.

## Οδηγίες χειρισμού

1. Προσθέστε κάποια υλικά: νερό, ζάχαρη και γάλα (γάλα σκόνη).
2. Τοποθετήστε το ποτήρι μίξης πάνω στο βραχίονα της φραπιέρας (συσκευή milk shake) αφού έχετε βάλει όλα τα υλικά μέσα.
3. Συνδέστε την παροχή ρεύματος και ανοίξτε το διακόπτη.
4. Το μείγμα έχει αναμειχθεί σωστά μετά από περίπου 5 δευτερόλεπτα.

**Προσοχή:** όταν προσθέτετε, θα πρέπει να βάζετε και την ανάλογη ποσότητα νερού.

## Συντήρηση

1. Όταν πραγματοποιείτε συντήρηση ή καθαρισμό, βεβαιωθείτε ότι η συσκευή δεν είναι συνδεδεμένη με την παροχή ρεύματος και ο διακόπτης βρίσκεται στη θέση "OFF".
2. Καθαρίστε το ποτήρι προσεκτικά χρησιμοποιώντας ένα σφουγγάρι ή ένα ύφασμα και αφήστε το να στεγνώσει.
3. Καθαρίστε τη βάση του μοτέρ και τα γρανάζια με ένα στεγνό ύφασμα (ΠΟΤΕ μη χρησιμοποιείτε νερό). Εάν είναι δύσκολο να τα καθαρίσετε μετά τον καθαρισμό περάστε τα με κάποια ουδέτερη λοσιόν.

## Τομείς εφαρμογής

- A. Υλικά που διαλύονται στο νερό
- B. Κάποια μαλακά και μικρά όσπρια

## Αντιμετώπιση προβλημάτων

Όταν η συσκευή αντιμετωπίζει λειτουργικά προβλήματα, ελέγξτε:

1. Μήπως έχει αποσυνδεθεί η παροχή ρεύματος;
2. Μήπως η ασφάλεια ή ο αυτόματος διακόπτης έχει πέσει;
3. Μήπως η συσκευή είναι κλειστή;
4. Μήπως είναι πατημένος ο διακόπτης ασφαλείας

Εάν η συσκευή εξακολουθεί να μην λειτουργεί, επικοινωνήστε με κάποιο κέντρο επισκευών και μην επιχειρήσετε να το επισκευάσετε μόνοι σας.



## **ΔΗΛΩΣΗ ΣΥΜΜΟΡΦΩΣΗΣ (EC DECLARATION OF CONFORMITY)**

Η συσκευή είναι σύννομη με όλες τις απαιτήσεις της Ευρωπαϊκής Ένωσης για την ασφάλεια και την ηλεκτρομαγνητική συμβατότητα.

Η δήλωση συμμόρφωσης καθώς και ο τεχνικός φάκελος του προϊόντος, ο οποίος περιλαμβάνει όλα τα πιστοποιητικά καθώς και τις εργαστηριακές δοκιμές, βρίσκεται στα γραφεία της εταιρίας ΝΩΤΑΣ Π. ΑΕΒΕ στο 6ο χλμ Χαριλάου-Θέρμης, Θεσσαλονίκη και είναι διαθέσιμος προς έλεγχο σε κάθε εποπτεύουσα αρχή.

Σημείωση: «Η εταιρία ΔΕΝ ευθύνεται για τυχόν τυπογραφικά λάθη και διατηρεί το δικαίωμα αλλαγών χωρίς προειδοποίηση».

**Μην πετάτε το προϊόν μαζί με οικιακά απορρίμματα!**



Το σύμβολο αυτό σημαίνει ότι η συσκευή δεν πρέπει να πεταχτεί μαζί με τα υπόλοιπα οικιακά απόβλητα. Αναζητήστε τους ειδικούς κάδους ανακύκλωσης ηλεκτρικών και ηλεκτρονικών συσκευών. Για περισσότερες πληροφορίες, επικοινωνήστε με τις τοπικές αρχές ή με το κατάστημα λιανικής πώλησης της συσκευής  
**ΑΡΙΘΜΟΣ ΜΗΤΡΩΟΥ ΠΑΡΑΓΩΓΟΥ ΣΤΟΝ Ε.Ο.ΑΝ: 1349**