

TELEMAX

Κάντε την ζωή σας πιο εύκολη ΟΔΗΓΙΕΣ ΧΡΗΣΕΩΣ

KJ-206

220-240V~50/60Hz-2000Watt

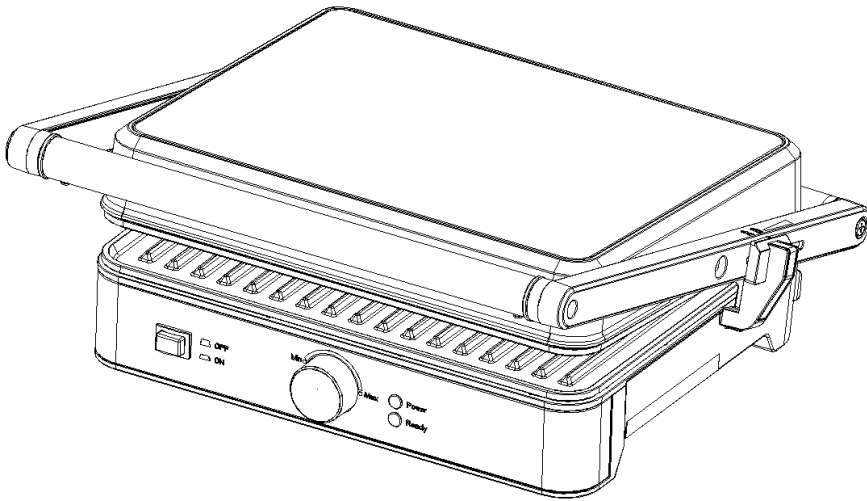

ΟΔΗΓΙΕΣ ΧΡΗΣΕΩΣ

Παρακαλούμε διαβάστε προσεκτικά τις οδηγίες χρήσης και φυλάξτε τις για μελλοντική αναφορά

Η εταιρία δεν ευθύνεται για τυχόν τυπογραφικά λάθη και διατηρεί το δικαίωμα αλλαγών χωρίς προειδοποίηση

Η συσκευή είναι σύνομη με τις οδηγίες ασφάλειας και ηλεκτρομαγνητικής συμβατότητας της ΕΕ



Παρακαλούμε διαβάστε προσεκτικά τις οδηγίες χρήσης και φυλάξτε τες για μελλοντική αναφορά

ΟΔΗΓΙΕΣ ΑΣΦΑΛΕΙΑΣ

- Διαβάστε προσεκτικά τις οδηγίες πριν τη λειτουργία της συσκευής
- Η συσκευή αυτή προορίζεται μόνο για χρήση σε εσωτερικούς χώρους. Οποιαδήποτε εξωτερική χρήση πρέπει να αποπτεύεται και η συσκευή να μην εκτίθεται σε υγρές συνθήκες όπως βροχή.
- Η μονάδα πρέπει να είναι συνδεδεμένη μόνο σε μια γειωμένη έξοδο 220-240 V / 50 Hz.
- Η εγκατάσταση πρέπει να γίνεται σύμφωνα με τους κανονισμούς της χώρας όπου χρησιμοποιείται η μονάδα.
- Εάν έχετε οποιαδήποτε αμφιβολία σχετικά με την καταλληλότητα του ηλεκτρικού σας δικτύου, ελέγξτε και, αν είναι απαραίτητο, τροποποιήστε τον από έναν εξειδικευμένο ηλεκτρολόγο.
- Μην τοποθετείτε πάνω ή κοντά σε ηλεκτρικό καυστήρα ή σε θερμαινόμενο φούρνο.
- Αποσυνδέστε τη συσκευή όταν τελειώσετε τη χρήση της.
- Μην χρησιμοποιείτε τη συσκευή για άλλη από την προβλεπόμενη χρήση.
- Μην λειτουργείτε με εξωτερικό χρονοδιακόπτη ή ξεχωριστό σύστημα τηλεχειρισμού.
- Πρέπει να έχετε εξαιρετική προσοχή κατά τη μετακίνηση μιας συσκευής που περιέχει καυτό λάδι ή άλλα καυτά υγρά.
- Αυτή η συσκευή μπορεί να χρησιμοποιηθεί από παιδιά ηλικίας από 8 ετών και άνω και άτομα με μειωμένες φυσικές, αισθητηριακές ή διανοητικές ικανότητες ή έλλειψη εμπειρίας και γνώσης, εάν τους έχει δοθεί η επίβλεψη ή οδηγίες σχετικά με τη χρήση της συσκευής με ασφαλή τρόπο και κατανοήσουν κινδύνους. Τα παιδιά δεν πρέπει να παίζουν με τη συσκευή. Ο καθαρισμός και η συντήρηση των χρηστών δεν πρέπει να πραγματοποιούνται από παιδιά εκτός αν είναι άνω των 8 ετών και εποπτεύονται.
- Κρατήστε τη συσκευή και το καλώδιο μακριά από παιδιά κάτω των 8 ετών.
- Η θερμοκρασία των επιφανειών ενδέχεται να είναι υψηλή όταν η συσκευή λειτουργεί.
- **ΠΡΟΣΟΧΗ: ζεστή επιφάνεια.**

Εάν το καλώδιο τροφοδοσίας είναι κατεστραμμένο, πρέπει να αντικατασταθεί από τον κατασκευαστή, η τον αντιπρόσωπο σέρβις προκειμένου να αποφευχθεί ο κίνδυνος.

ΦΥΛΑΞΤΕ ΤΙΣ ΟΔΗΓΙΕΣ

Προσοχή

Για να μειώσετε τον κίνδυνο ηλεκτροπληξίας, η συσκευή διαθέτει γειωμένο φικ. Αν το φικ δεν ταιριάζει πλήρως στην πρίζα, επικοινωνήστε με έναν εξειδικευμένο ηλεκτρολόγο. Μην τροποποιείτε το φικ με οποιονδήποτε τρόπο ή χρησιμοποιείτε προσαρμογέα.

Επεξήγηση μερών της συσκευής

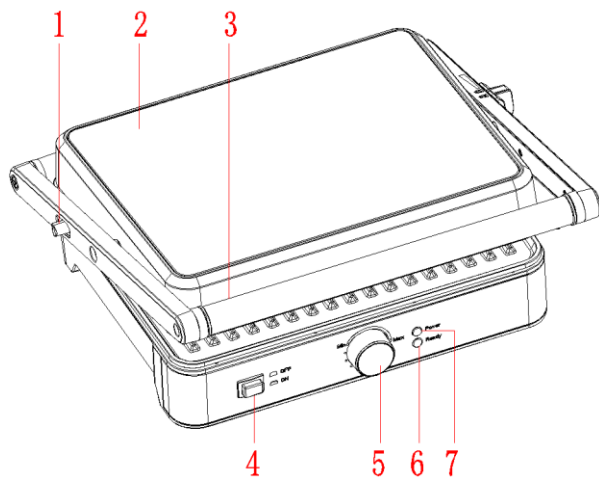

1. 180° μοίρες κουμπί (ανοίγματος)
2. Άνω μέρος
3. Λαβή
4. Διακόπτης κεντρικός
5. Θερμοστάτης επιλογής
6. Πράσινο λαμπάκι (έτοιμο)
7. Κόκκινο λαμπάκι (ισχύς)

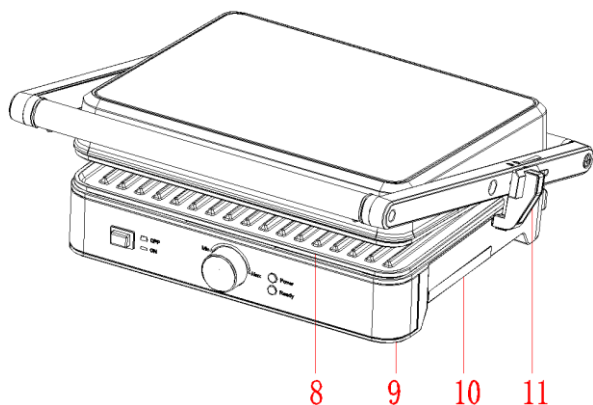

8. Αντικολλητικές πλάκες
9. Κάτω μέρος
10. Θήκη συλλογής λαδιού
11. Ρύθμιση ύψους η (κλειδώματος)

ΠΡΙΝ ΤΗΝ ΠΡΩΤΗ ΧΡΗΣΗ

- Διαβάστε όλες τις οδηγίες προσεκτικά και φυλάξτε τις για μελλοντική αναφορά.
- Αφαιρέστε όλες τις συσκευασίες
- Καθαρίστε τις πλάκες σκουπίζοντάς τους ένα σφουγγάρι ή ένα πανί βρεμένο σε ζεστό νερό.

Μη βυθίζετε την συσκευή στο νερό και μη ρίχνετε νερό στις πλάκες όταν είναι ζεστές

- Στεγνώστε με ένα πανί ή πετσέτα χαρτιού.
- Για καλύτερα αποτελέσματα, ελαφρά επαλείψτε τις πλάκες μαγειρέματος με λίγο λάδι μαγειρέματος ή σπρέι μαγειρέματος.

Σημείωση: Όταν η τοστιέρα σας θερμαίνεται για πρώτη φορά, μπορεί να εκπέμπει ελαφρύ καπνό ή οσμή. Αυτό συμβαίνει με πολλές συσκευές θέρμανσης. Αυτό δεν επηρεάζει την ασφάλεια της συσκευής σας.

ΠΩΣ ΤΗΝ ΧΡΗΣΙΜΟΠΟΙΕΙΤΕ

Πριν χρησιμοποιήσετε τη συσκευή για πρώτη φορά, αφαιρέστε τυχόν προωθητικά υλικά και υλικά συσκευασίας και ελέγξτε ότι οι πλάκες μαγειρέματος είναι καθαρές και χωρίς σκόνη. Εάν είναι απαραίτητο, σκουπίστε με ένα υγρό πανί. Για καλύτερα αποτελέσματα, ρίξτε ένα κουταλάκι του γλυκού φυτικό λάδι στις μη κολλητικές πλάκες. Απλώστε με ένα απορροφητικό χαρτί κουζίνας και σκουπίστε κάθε υπερβολικό λάδι.

ΠΡΟΕΤΟΙΜΑΣΙΑ

- Κλείστε τη ΤΟΣΤΙΕΡΑ και συνδέστε την στην πρίζα τοίχου. Ενεργοποιήστε τον διακόπτη. Θα Δείτε το κόκκινο φωτάκι τροφοδοσίας που δείχνουν ότι η Τοστιέρα έχει αρχίσει να προθερμαίνεται. Μπορείτε να ρυθμίσετε τον έλεγχο θερμοκρασίας στην επιθυμητή ρύθμιση: "MIN" για χαμηλή θερμοκρασία και "MAX" υψηλή. Αρχικά, δοκιμάστε μια ρύθμιση στη μέση. Μπορείτε αργότερα να το προσαρμόσετε χαμηλότερα ή υψηλότερα σύμφωνα με τις προτιμήσεις σας.
- Θα προθερμανθεί σε περίπου 3 ~ 5 λεπτά για να φτάσει σε θερμοκρασία ψησίματος, το πράσινο φώς (έτοιμη) θα σβύσει. Η τοστιέρα είναι έτοιμη για χρήση.

ΜΑΓΕΙΡΕΜΑ

Να χρησιμοποιείται ως τοστιέρα ψησίματος

- Ρυθμίστε το θερμοστάτη θερμοκρασίας στην επιθυμητή ρύθμιση. Αρχικά, δοκιμάστε μια ρύθμιση στο μέγιστο. Μπορείτε αργότερα να το προσαρμόσετε χαμηλότερα ή υψηλότερα σύμφωνα με τις προτιμήσεις σας.
- Προετοιμάστε τα μπιφτέκια, τα τεμάχια κρέατος χωρίς κόκαλα και τα λεπτά τεμάχια κρέατος ή άλλων φαγητών σύμφωνα με τις οδηγίες και τοποθετήστε το πάνω στην πλάκα μαγειρέματος.
- Κλείστε την επάνω πλάκα μαγειρέματος, η οποία διαθέτει πλωτή άρθρωση που έχει σχεδιαστεί για να πιέζει ομοιόμορφα το τρόφιμο. Η επάνω πλάκα πρέπει να είναι πλήρως χαμηλωμένη για να επιτύχει σήματα σχάρας στα επιλεγμένα τρόφιμα.
- Όταν τα τρόφιμα μαγειρεύονται, χρησιμοποιήστε τη λαβή για να ανοίξετε το καπάκι. Αφαιρέστε το φαγητό με τη βοήθεια πλαστικής σπάτουλας. Ποτέ μην χρησιμοποιείτε μεταλλικά λαβίδες ή μαχαίρι, καθώς αυτά μπορούν να προκαλέσουν βλάβη στην επίστρωση των μαγειρικών σκευών.
- Χρησιμοποιήστε ως σχάρα ψησίματος για να ψήσετε μπιφτέκια, κομμάτια κρέατος χωρίς κόκαλα και λεπτά τεμάχια κρέατος και λαχανικών.
- Χρησιμοποιήστε ως σχάρα επαφής, όταν θέλετε να μαγειρέψετε κάτι σε σύντομο χρονικό διάστημα ή όταν ψάχνετε για μια υγιεινή μέθοδο ψησίματος. Όταν μαγειρεύεται ως σχάρα

επαφής, το φαγητό μαγειρεύεται γρήγορα επειδή ψήνεται ταυτόχρονα τις δύο πλευρές του φαγητού. Οι νευρώσεις στις πλάκες σχάρας σε συνδυασμό με το στόμιο λίπανσης στη γωνία της πλάκας επιτρέπουν στο λίπος να στάζει από το κρέας και να αποστραγγίζεται από τις πλάκες.

Χρήση ως ανοικτή σχάρα (ΨΗΣΤΙΕΡΑ)

- Τοποθετήστε την τοστιέρα σε μια καθαρή επίπεδη επιφάνεια στην οποία σκοπεύετε να μαγειρέψετε. Η Τوستιέρα μπορεί να τοποθετηθεί μόνο σε επίπεδη θέση.
- σηκώστε το άνω μέρος τις πλάκας και τραβήξτε το κουμπί ανοίγματος (1) προς τα επάνω .η πλάκα τώρα ανοίγει 180 μοίρες.
- Χρησιμοποιήστε τη τοστιέρα ως μια ανοιχτή σχάρα για να μαγειρέψετε μπιφτέκια, μπριζόλα, πουλερικά (δεν συνιστούμε να μαγειρεύετε κοτόπουλο χωρίς κόκαλα, καθώς δεν μαγειρεύει ομοιόμορφα σε ανοιχτή σχάρα), ψάρι και λαχανικά.
- Έχετε τη δυνατότητα να μαγειρεύετε διαφορετικούς τύπους φαγητών χωρίς να συνδυάσετε τις γεύσεις τους ή να μαγειρέψετε μεγάλες ποσότητες του ίδιου τύπου φαγητού. Η ανοιχτή θέση φιλοξενεί επίσης διαφορετικές περικοπές κρέατος με διαφορετικά πάχη, επιτρέποντάς σας να μαγειρεύετε κάθε κομμάτι που σας αρέσει.

ΚΑΘΑΡΙΣΜΟΣ ΚΑΙ ΦΡΟΝΤΙΔΑ

- Πάντοτε αποσυνδέετε τη τοστιέρα και αφήστε την να κρυώσει πριν καθαρίσετε. Η μονάδα είναι πιο εύκολο να καθαριστεί όταν είναι ελαφρώς ζεστή. Δεν χρειάζεται να αποσυναρμολογήσετε τη τοστιέρα για καθαρισμό. Ποτέ μην βυθίζετε τη τοστιέρα σε νερό ή στο πλυντήριο πιάτων.
 - Οι πλάκες μαγειρέματος μπορούν να καθαριστούν σε νερό ή σε πλυντήριο πιάτων.
 - Σκουπίστε τις πλάκες μαγειρέματος με μαλακό πανί για να αφαιρέσετε τα υπολείμματα τροφίμων
 - Μην χρησιμοποιείτε οτιδήποτε λειαντικό που μπορεί να γρατσουνίσει ή να προκαλέσει ζημιά στην επίστρωση.
 - Σκουπίστε το εξωτερικό μέρος της τοστιέρα μόνο με ένα υγρό πανί. Μην καθαρίζετε το εξωτερικό με οποιοδήποτε λειαντικό σφουγγάρι καθαρισμού καθώς αυτό θα βλάψει το φινιρίσμα. Μην βυθίζετε σε νερό ή άλλο υγρό.
 - Αφαιρέστε και αδειάστε το δίσκο απόσταξης μετά από κάθε χρήση και πλύνετε το δίσκο σε ζεστό σαπουνόνερο. Αποφύγετε τη χρήση σκληρών απορρυπαντικών, καθώς μπορεί να προκαλέσουν ζημιά στην επιφάνεια.
- Ξεπλύνετε και στεγνώστε καλά με ένα καθαρό, μαλακό πανί.

ΑΠΟΘΗΚΕΥΣΗ

- Πάντοτε αποσυνδέετε τη τοστιέρα από την πρίζα πριν την αποθήκευση.
- Πάντα σιγουρευτείτε ότι η Τوستιέρα είναι κρύα και στεγνή πριν από την αποθήκευση.
- Το καλώδιο τροφοδοσίας μπορεί να τυλιχτεί γύρω από το κάτω μέρος της βάσης για αποθήκευση.



ΔΗΛΩΣΗ ΣΥΜΜΟΡΦΩΣΗΣ (EC DECLARATION OF CONFORMITY)

Η συσκευή είναι σύνομη με τις οδηγίες ασφάλειας και ηλεκτρομαγνητικής συμβατότητας της Ε.Ε. Ο πλήρης τεχνικός φάκελος του προϊόντος που περιλαμβάνει τα απαραίτητα πιστοποιητικά και συνοδεύεται από τις εργαστηριακές δοκιμές βρίσκεται στα γραφεία της εταιρίας και είναι διαθέσιμος προς έλεγχο από κάθε εποπτεύουσα αρχή.

Περισσότερες πληροφορίες στο www.telemax.gr



Το σύμβολο αυτό σημαίνει ότι η συσκευή δεν πρέπει να πεταχτεί μαζί με τα υπόλοιπα οικιακά απόβλητα. Αναζητήστε τους ειδικούς κάδους ανακύκλωσης ηλεκτρικών και ηλεκτρονικών συσκευών. Για περισσότερες πληροφορίες, επικοινωνήστε με τις τοπικές αρχές ή με το κατάστημα λιανικής πώλησης της συσκευής

ΑΡΙΘΜΟΣ ΜΗΤΡΩΟΥ ΠΑΡΑΓΩΓΟΥ Ε.Ο.ΑΝ:1349