



ideakitchen
TELEMAX

Κάντε την ζωή σας πιο εύκολη

LB6107A Blender

(220-240V, 50/60 Hz – 1000W)

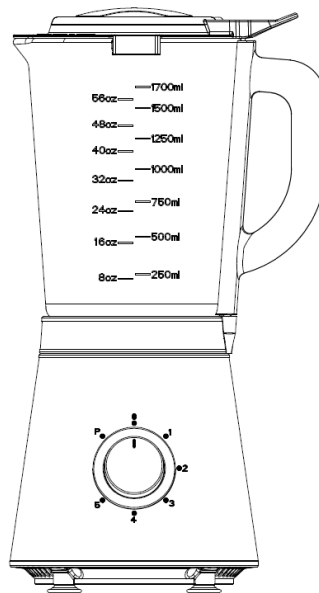
ΟΔΗΓΙΕΣ ΧΡΗΣΗΣ



Αξιότιμη πελάτη, αξιότιμη πελάτισσα

Συγχαρητήρια για την αγορά σας και καλωσορίσατε στη TELEMAX.

Σας ευχαριστούμε για την εμπιστοσύνη σας στα προϊόντα μας.

Όπως όλα τα προϊόντα έτσι και αυτό κατασκευάστηκε με βάση την τελευταία λέξη της τεχνολογίας και με τη χρήση αξιόπιστων και σύγχρονων εξαρτημάτων.

Σας παρακαλούμε να αφιερώσετε λίγα λεπτά και να διαβάσετε τις οδηγίες, ώστε να διασφαλίσετε την καλύτερη δυνατή χρήση της συσκευής σας.

Ευχαριστούμε πολύ!

www.telemax.gr

2310-417494 & 2310427867

Τεχνική Υποστήριξη: support@telemax.gr (εσωτερικό 2)



Πριν χρησιμοποιήσετε την ηλεκτρική συσκευή, πρέπει να ακολουθείτε πάντα τις ακόλουθες βασικές προφυλάξεις.

1. Διαβάστε όλες τις οδηγίες.
2. Πριν από τη χρήση, βεβαιωθείτε ότι η τάση που αναγράφεται στο προϊόν αντιστοιχεί στην τάση της πρίζας σας.
3. Μην αφήνετε το καλώδιο να κρέμεται σε ζεστή επιφάνεια ή πάνω από την άκρη του τραπεζιού ή του πάγκου.
4. Μη χρησιμοποιείτε καμία συσκευή με κατεστραμμένο καλώδιο ή βύσμα ή έχει υποστεί ζημιά με οποιονδήποτε τρόπο. Επιστρέψτε τη συσκευή στο πλησιέστερο εξουσιοδοτημένο service για επισκευή ή έλεγχο.
5. Εάν το καλώδιο τροφοδοσίας είναι κατεστραμμένο, πρέπει να αντικατασταθεί από τον κατασκευαστή ή τον αντιπρόσωπο service του ή από παρόμοιο εξειδικευμένο άτομο για να αποφευχθεί ο κίνδυνος.
6. Απαιτείται στενή επίβλεψη όταν οποιαδήποτε συσκευή χρησιμοποιείται από ή κοντά σε παιδιά.
7. Αποφύγετε να έρθετε σε επαφή με τα κινούμενα μέρη.
8. Κρατήστε τα χέρια και τα σκεύη μακριά από το δοχείο ενώ αναμιγνύετε για να μειώσετε τον κίνδυνο σοβαρού τραυματισμού ατόμων ή ζημιάς στο μπλέντερ.
9. Η χρήση εξαρτημάτων που δεν συνιστώνται ή πωλούνται από τον κατασκευαστή μπορεί να προκαλέσει πυρκαγιά, ηλεκτροπληξία ή τραυματισμό.
10. Αποσυνδέστε το από την πρίζα όταν δεν το χρησιμοποιείτε, πριν από την τοποθέτηση ή την αφαίρεση εξαρτημάτων και πριν από τον καθαρισμό. Για αποσύνδεση, γυρίστε οποιοδήποτε χειριστήριο στο "off" και μετά αφαιρέστε το φως από την πρίζα πιάνοντας το βύσμα και όχι το καλώδιο.
11. Για να μειώσετε τον κίνδυνο τραυματισμού, μην τοποθετείτε ποτέ το συγκρότημα λεπίδων στη μονάδα κινητήρα χωρίς να έχει τοποθετηθεί σωστά το βάζο.
12. Αυτή η συσκευή δεν προορίζεται για χρήση από άτομα (συμπεριλαμβανομένων των παιδιών) με μειωμένη σωματική ή διανοητική ικανότητα ή έλλειψη εμπειρίας και γνώσης.
13. Τα παιδιά πρέπει να επιβλέπονται για να διασφαλίζουν ότι δεν παίζουν με τη συσκευή.
14. Μην αφήνετε το μηχάνημα χωρίς επιτήρηση.
15. Κατά την αφαίρεση του μπλέντερ από τη μονάδα κινητήρα, περιμένετε μέχρι να σταματήσουν εντελώς οι λεπίδες.
16. Πάντα να λειτουργείτε το μπλέντερ με κάλυμμα στη θέση του.
17. Χρησιμοποιείτε πάντα τη συσκευή σε ασφαλή, στεγνή επιφάνεια.
18. Ποτέ μην τοποθετείτε αυτήν τη συσκευή πάνω ή κοντά σε θερμό αέριο ή ηλεκτρικό καυστήρα ή σε σημείο που θα μπορούσε να αγγίξει μια θερμαινόμενη συσκευή.
19. Μην το χρησιμοποιείτε σε εξωτερικούς χώρους.
20. Μην χρησιμοποιείτε τη συσκευή για άλλη χρήση, από την προβλεπόμενη χρήση.

ΠΡΟΕΙΔΟΠΟΙΗΣΗ: Πιθανός τραυματισμός από κακή χρήση. Πρέπει να προσέχετε όταν χειρίζεστε τις κοφτερές λεπίδες κοπής, αδειάζετε το μπολ και μετά το καθαρίζετε.

ΠΡΟΣΟΧΗ: Βεβαιωθείτε ότι το μπλέντερ είναι απενεργοποιημένο πριν το αφαιρέσετε από τη βάση.

Απενεργοποιήστε τη συσκευή και αποσυνδέστε τη από την τροφοδοσία πριν αλλάξετε εξαρτήματα ή πλησιάσετε εξαρτήματα που κινούνται κατά τη χρήση.

ΓΝΩΡΙΣΤΕ ΤΟ BLEANDER ΣΑΣ

Πριν από την αρχική χρήση

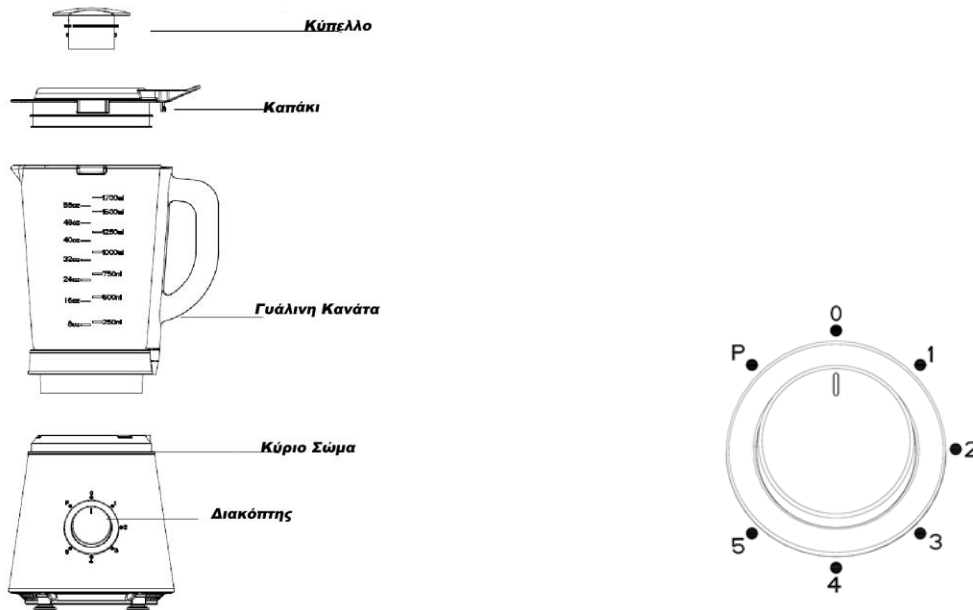

1. Πριν από την πρώτη χρήση, αποσυσκευάστε τη συσκευή και τοποθετήστε όλα τα μέρη σε οριζόντια επιφάνεια.
2. Το κύπελλο μέτρησης, το καπάκι του βάζου, οι λεπίδες και της βάσης και του βάζου έχουν ήδη συναρμολογηθεί στη μονάδα κινητήρα. Αποσυναρμολογήστε για να πλύνετε όλα τα αποσπώμενα μέρη εκτός από τη μονάδα κινητήρα. Ανατρέξτε στο τελευταίο κεφάλαιο **ΦΡΟΝΤΙΔΑ ΚΑΙ ΚΑΘΑΡΙΣΜΟΣ**.
3. Μόλις καθαριστούν και στεγνώσουν όλα τα κομμάτια, ξανασυναρμολογήστε.

1) Επανατοποθετήστε το δοχείο με το άνοιγμά του προς τα πάνω και στη συνέχεια, τοποθετήστε το καπάκι στο δοχείο. Τοποθετήστε το κύπελλο μέτρησης ακριβώς στο καπάκι στοχεύοντας σε μια σταθερή θέση στη μέση του καπακιού και γυρίζοντας το κύπελλο δεξιόστροφα μέχρι να σφίξει.

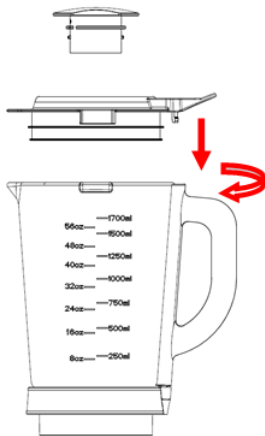

2) Τέλος, τοποθετήστε το συναρμολογημένο βάζο στη μονάδα κινητήρα ρυθμίζοντας καλά τον σύνδεσμο στο κάτω μέρος του δοχείου και σφίξτε τον.

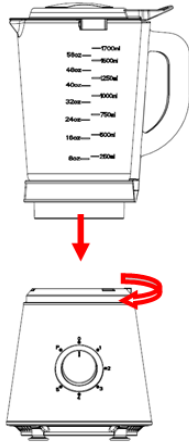

ΑΙΤΙΟΛΟΓΗΣΗ: Η βάση βάζων είναι πλέον ασφαλής. Μην προσπαθήσετε να περιστρέψετε τη βάση του βάζου και του βάζου στη μονάδα κινητήρα

Τρόπος χρήσης

Ξεφλουδίστε ή κόψτε τα φρούτα ή τα λαχανικά και στη συνέχεια κόψτε τα σε μικρά κομματάκια.

2. Τοποθετήστε το φαγητό που θα αναμειχθεί στο βάζο

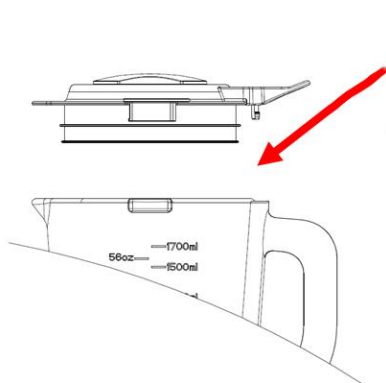

Πριν από την ανάμειξη, προσθέστε τρόφιμα για ανάμειξη στο βάζο.

Συνήθως, πρέπει να προστεθεί ορισμένη ποσότητα καθαρισμένου νερού για να διευκολυνθεί η ομαλή λειτουργία της συσκευής. Η αναλογία του φαγητού και του νερού είναι 2: 3. Η ποσότητα του μείγματος δεν πρέπει να υπερβαίνει το μέγιστο επίπεδο όπως αναφέρεται στο βάζο.

Καρότο (μήλο, αχλάδι κλπ.)	ΒΑΡΟΣ	Ταχύτητα
Κόψτε σε 15mm	Καρότο: 680g Νερό: 1020g	Υψηλή

Καρότο (μήλο, αχλάδι κλπ.) Κόψτε σε 15mm * 15mm * 15mm Καρότο: 680g

Νερό: 1020g Υψηλή ταχύτητα

Σημείωση: μην χρησιμοποιείτε ποτέ βραστά υγρά και μην χρησιμοποιείτε τη συσκευή άδεια.

3. Βάλτε το καπάκι στο βάζο. Βεβαιωθείτε ότι το δοχείο μέτρησης είναι στη θέση του.

4. Συνδέστε το καλώδιο τροφοδοσίας σε μια τυπική πρίζα.

5. Γυρίστε το κουμπί ταχύτητας στην κατάλληλη ρύθμιση ταχύτητας για την εργασία σας.

6. Για γρήγορες ή λεπτές εργασίες ανάμειξης, γυρίστε το κουμπί ταχύτητας στη θέση P και κρατήστε πατημένο για μερικά δευτερόλεπτα και στη συνέχεια αφήστε το, το κουμπί θα επανέλθει αυτόματα στη θέση O. Λειτουργήστε αρκετές φορές μέχρι να επιτευχθεί το αποτέλεσμα που θέλετε. Εάν θέλετε να προσθέσετε συστατικά ενώ το μπλέντερ λειτουργεί, αφαιρέστε το δοχείο μέτρησης και τοποθετήστε τα από το άνοιγμα του καπακιού.

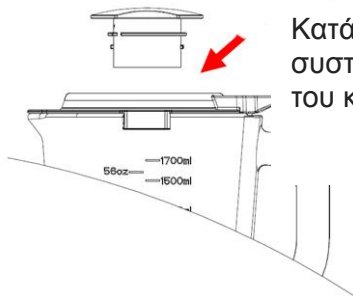

Κατά την ανάμειξη, προσθέστε το συστατικό μέσω του ανοίγματος του καπακιού.

7. Όταν επιτευχθεί το αποτέλεσμα που επιθυμείτε, γυρίστε το κουμπί στη θέση O.

Σημείωση:

1) Για κάθε χρήση, ο διαδοχικός χρόνος λειτουργίας δεν πρέπει να υπερβαίνει το 1 λεπτό. Πρέπει να διατηρείται τουλάχιστον 10 λεπτά χρόνος ανάπαυσης μεταξύ δύο συνεχών κύκλων. Αφήστε τη μονάδα να κρυώσει σε θερμοκρασία δωματίου πριν από την εκτέλεση του επόμενου κύκλου λειτουργίας.

2) Εάν θέλετε να σταματήσετε το μηχάνημα κατά τη λειτουργία, γυρίστε το κουμπί στη θέση O ανά πάσα στιγμή.

Πριν από την ανάμειξη, προσθέστε τρόφιμα για ανάμειξη στο βάζο.

Κατά την ανάμειξη, προσθέστε το συστατικό μέσω του ανοίγματος του καπακιού.

Σημαντικές συμβουλές λειτουργίας

- Για καλύτερη κυκλοφορία των τροφίμων που πρόκειται να αναμειχθούν με λίγο υγρό, ρίξτε το υγρό πρώτα στο βάζο και μετά προσθέστε στερεά.
- Μερικές από τις εργασίες που δεν μπορούν να εκτελεστούν αποτελεσματικά με ένα μπλέντερ είναι: χτύπημα λευκών αυγών, κρέμα γάλακτος, πολτοποιήση πατάτας, άλεση κρέατος, ανάμιξη ζύμης, εξαγωγή χυμού από φρούτα και λαχανικά.
- Τα ακόλουθα αντικείμενα δεν πρέπει ποτέ να τοποθετούνται στη μονάδα, καθώς μπορεί να προκαλέσουν ζημιά: οστά, μεγάλα κομμάτια στερεών, κατεψυγμένων τροφίμων ή σκληρά τρόφιμα.

ΦΡΟΝΤΙΔΑ ΚΑΙ ΚΑΘΑΡΙΣΜΟΣ

Αυτό το προϊόν δεν περιέχει ανταλλακτικά που μπορούν να επισκευαστούν από τον χρήστη. Ανατρέξτε στην υπηρεσία σε εξειδικευμένο service.

1. Πριν τον καθαρισμό, αποσυνδέστε το μπλέντερ.
2. Πλένετε πάντα αμέσως μετά τη χρήση για ευκολότερο καθαρισμό. Μην αφήνετε τα τρόφιμα να στεγνώσουν, καθώς αυτό θα κάνει τον καθαρισμό δύσκολο.
3. Ρίξτε λίγο ζεστό σαπουνόνερο στο βάζο και γυρίστε το κουμπί στη θέση P για λίγα δευτερόλεπτα. Και μετά αδειάστε το βάζο.
4. Ξεπλύνετε τη μεζούρα, το καπάκι, το στεγανοποιητικό δακτύλιο και το συγκρότημα βάζων και λεπίδων με τα χέρια ή σε πλυντήριο πιάτων και στη συνέχεια στεγνώστε. Είναι συστατικά ασφαλή στο πλυντήριο πιάτων, αλλά η ρύθμιση θερμοκρασίας δεν πρέπει να υπερβαίνει τα 70 °C.
5. Βουρτσίστε τη λεπίδα με ζεστό σαπουνόνερο και μετά ξεπλύνετε καλά κάτω από τη βρύση. Μην αγγίζετε τις αιχμηρές λεπίδες, χειριστείτε προσεκτικά. Μην βυθίζετε τη διάταξη λεπίδας σε νερό. Αφήστε να στεγνώσει ανάποδα μακριά από παιδιά.
6. Σκουπίστε την επιφάνεια της μονάδας κινητήρα με ένα υγρό πανί και στεγνώστε καλά. Αφαιρέστε τα επίμονα σημεία με τρίψιμο με μη λειαντικό καθαριστικό. Εάν χυθούν υγρά στη μονάδα κινητήρα, αποσυνδέστε πρώτα τη μονάδα και μετά σκουπίστε με ένα στεγνό πανί και στεγνώστε καλά.

ΑΙΤΙΟΛΟΓΗΣΗ

- 1) Μην βυθίζετε τη μονάδα κινητήρα σε υγρό για να αποφύγετε τον κίνδυνο ηλεκτροπληξίας.
- 2) Μη χρησιμοποιείτε βαριά απορρυπαντικά ή καθαριστικά σε μέρη ή φινίρισμα.
- 3) Μην τοποθετείτε τη βάση του κινητήρα στο πλυντήριο πιάτων για καθαρισμό. Αυτή η μονάδα δεν είναι διαθέσιμη για πλυντήριο πιάτων.



ΔΗΛΩΣΗ ΣΥΜΜΟΡΦΩΣΗΣ (EC DECLARATION OF CONFORMITY)



Η συσκευή είναι σύμνομη με τις οδηγίες της Ευρωπαϊκής Ένωσης για την ασφάλεια και την ηλεκτρομαγνητική συμβατότητα. Ο πλήρης τεχνικός φάκελος του προϊόντος, ο οποίος αποτελείται από τα κατάλληλα πιστοποιητικά καθώς και τις εργαστηριακές μετρήσεις, βρίσκονται στην έδρα της εταιρίας στην Θέρμη, ΤΘ60730, 57001, Θεσσαλονίκη και είναι διαθέσιμα προς έλεγχο από κάθε εποπτεύουσα αρχή.

Περισσότερες πληροφορίες στο www.telemax.gr

Σημείωση: η εταιρία ΔΕΝ ευθύνεται για τυχόν τυπογραφικά λάθη και διατηρεί το δικαίωμα αλλαγών χωρίς προειδοποίηση.

Μην πετάτε το προϊόν μαζί με οικιακά απορρίμματα!



Το σύμβολο αυτό σημαίνει ότι η συσκευή δεν πρέπει να πεταχτεί μαζί με τα υπόλοιπα οικιακά απόβλητα. Αναζητήστε τους ειδικούς κάδους ανακύκλωσης ηλεκτρικών και ηλεκτρονικών συσκευών. Για περισσότερες πληροφορίες, επικοινωνήστε με τις τοπικές αρχές ή με το κατάστημα λιανικής πώλησης της συσκευής

ΑΡΙΘΜΟΣ ΜΗΤΡΩΟΥ ΠΑΡΑΓΩΓΟΥ ΣΤΟΝ Ε.Ο.ΑΝ: 1349