

# TELEMAX

Κάντε την ζωή σας πιο εύκολη



Καφε-Μπρίκι/ Βραστήρας

**Kafedaki HCP-001**

220-240V~50/60Hz – 800-1000W

**Αξιότιμε πελάτη, αξιότιμη πελάτισσα**

Συγχαρητήρια για την αγορά σας και καλωσορίσατε στη TELEMAX.

Σας ευχαριστούμε για την εμπιστοσύνη σας στα προϊόντα μας.

Όπως όλα τα προϊόντα έτσι και αυτό κατασκευάστηκε με βάση την τελευταία λέξη της τεχνολογίας και με τη χρήση αξιόπιστων και σύγχρονων εξαρτημάτων.

Σας παρακαλούμε να αφιερώσετε λίγα λεπτά και να διαβάσετε τις οδηγίες, ώστε να διασφαλίσετε την καλύτερη δυνατή χρήση της συσκευής σας.

Ευχαριστούμε πολύ!

CE

[www.telemax.gr](http://www.telemax.gr)

2310-417494 & 2310-427867

Τεχνική Υποστήριξη: [support@telemax.gr](mailto:support@telemax.gr) (εσωτερικό 2)

## Έννοιες των συμβόλων

Τα ακόλουθα σύμβολα χρησιμοποιούνται στις διάφορες ενότητες αυτού του εγχειριδίου:



Σημαντικές πληροφορίες και χρήσιμες συμβουλές σχετικά με τη χρήση.



**ΠΡΟΕΙΔΟΠΟΙΗΣΗ:** Προειδοποιήσεις για επικίνδυνες καταστάσεις σχετικά με την ασφάλεια της ζωής και της περιουσίας.



Αυτό το προϊόν έχει παραχθεί σε φιλικές προς το περιβάλλον, υπερσύγχρονες εγκαταστάσεις. Αυτή η συσκευή συμμορφώνεται με τον κανονισμό ΑΗΗΕ. Δεν περιέχει PCB.

### 1. Σημαντικές οδηγίες ασφάλειας και περιβάλλοντος

Αυτή η ενότητα περιέχει οδηγίες ασφαλείας που θα βοηθήσουν στην προστασία από τον κίνδυνο τραυματισμού ή υλικών ζημιών. Η μη τήρηση αυτών των οδηγιών ακυρώνει τη χορηγηθείσα εγγύηση.

#### **1.1 Γενική ασφάλεια**

- Αυτή η συσκευή συμμορφώνεται με τα διεθνή πρότυπα ασφαλείας.
- Μη χρησιμοποιείτε τη συσκευή σε εξωτερικούς χώρους και στο μπάνιο.
- Δεν αναλαμβάνεται καμία ευθύνη ή αξίωση εγγύησης για ζημιές που προκύπτουν από κακή χρήση ή ακατάλληλο χειρισμό της συσκευής.
- Μην επιχειρήσετε ποτέ να αποσυναρμολογήσετε ή να χωρίσετε τα τοποθετημένα μέρη της συσκευής.
- Χρησιμοποιείτε μόνο τα γνήσια εξαρτήματα ή εξαρτήματα που συνιστώνται από τον κατασκευαστή.
- Να χρησιμοποιείτε πάντα τη συσκευή σε σταθερή, επίπεδη, καθαρή, στεγνή και αντιολισθητική επιφάνεια.
- Μην ξεκινήσετε να φτιάχνετε καφέ χωρίς να ρίξετε νερό στο δοχείο.
- Μην βάζετε ουσίες εκτός από καφέ, ζάχαρη και νερό στο δοχείο μαγειρέματος.
- Η καφετιέρα είναι σχεδιασμένη να λειτουργεί στους 4-37°C 80% σχετική υγρασία.
- Μην πίνετε τον έτοιμο καφέ χρησιμοποιώντας το δοχείο μαγειρέματος.
- Αποφύγετε την επαφή με τις καυτές επιφάνειες. Κρατήστε το δοχείο μόνο από τη λαβή του, διαφορετικά υπάρχει κίνδυνος εγκαύματος. Η δεξαμενή ζεσταίνεται κατά το μαγείρεμα.
- Η βάση (επιφάνεια θέρμανσης) στην οποία είναι τοποθετημένη η δεξαμενή ζεσταίνεται κατά τη λειτουργία. Επομένως, μην αγγίζετε αυτήν την περιοχή κατά τη χρήση και μέχρι να κρυώσει η συσκευή.
- Βεβαιωθείτε ότι η συσκευή είναι απενεργοποιημένη πριν τη μετακινήσετε.
- Για πρόσθετη προστασία, αυτή η συσκευή θα πρέπει να συνδεθεί σε διακόπτη προστασίας ηλεκτρικού ρεύματος οικιακής χρήσης.
- Συνδέστε τη συσκευή σε γειωμένη πρίζα που προστατεύεται από ασφάλεια 10 αμπέρ.
- Μην το χρησιμοποιείτε εάν το καλώδιο τροφοδοσίας ή η ίδια η συσκευή έχουν υποστεί ζημιά.
- Μη χρησιμοποιείτε τη συσκευή με καλώδιο επέκτασης.
- Μη βυθίζετε τη συσκευή, το καλώδιο τροφοδοσίας ή το φως ρεύματος σε νερό ή άλλα υγρά. Μην αγγίζετε τη συσκευή ή το φως της με υγρά ή βρεγμένα χέρια.
- Τοποθετήστε τη συσκευή με τέτοιο τρόπο ώστε το φως να είναι πάντα προσβάσιμο.
- Αποφύγετε τη ζημιά στο καλώδιο τροφοδοσίας μην το πιέζετε, λυγίζετε ή τρίβετε σε αιχμηρές άκρες. Κρατήστε το καλώδιο τροφοδοσίας μακριά από ζεστές επιφάνειες και φλόγα.
- Βεβαιωθείτε ότι δεν υπάρχει κίνδυνος να τραβηχτεί κατά λάθος το καλώδιο τροφοδοσίας ή κάποιος να σκοντάψει πάνω του όταν η συσκευή χρησιμοποιείται.
- Αποσυνδέστε τη συσκευή από την πρίζα εάν παρουσιαστεί κάποια βλάβη.
- Αποσυνδέετε τη συσκευή από την πρίζα πριν την καθαρίσετε και μην την καθαρίζετε ποτέ όταν τη χρησιμοποιείτε.
- Μην τραβάτε το καλώδιο τροφοδοσίας της συσκευής για να αποσυνδέσετε τη συσκευή από την πρίζα και μην τυλίγετε το καλώδιο τροφοδοσίας της γύρω από τη συσκευή. Η τροφοδοσία σας πρέπει να συμμορφώνεται με τις πληροφορίες που παρέχονται στην πινακίδα τεχνικών χαρακτηριστικών της συσκευής.
- Μη χρησιμοποιείτε τη συσκευή μέσα ή κοντά σε εύφλεκτα μέρη και υλικά.
- Μη χρησιμοποιείτε τη συσκευή δίπλα ή κοντά σε πηγές θερμότητας (εστίες, γκριλ, σόμπα κ.λπ.).
- Κρατήστε τη συσκευή μακριά από πηγές ατμού και αποφύγετε τη χρήση της σε περιβάλλοντα που περιέχουν υπερβολικό ατμό.

- Μη χρησιμοποιείτε το δοχείο με καμία άλλη θερμάστρα (εστίες κ.λπ.) εκτός από τη συσκευή.
- Μη χρησιμοποιείτε τη συσκευή για οτιδήποτε άλλο εκτός από τη συνήθη χρήση της.
- **Αυτή η συσκευή μπορεί να χρησιμοποιηθεί μόνο για καφέ.**
- Συνιστάται μεγάλη προσοχή όταν χρησιμοποιείται κοντά σε παιδιά και άτομα που έχουν περιορισμένες σωματικές, αισθητηριακές ή νοητικές ικανότητες.
- Αυτή η συσκευή μπορεί να χρησιμοποιηθεί από παιδιά ηλικίας 8 ετών και άνω και άτομα των οποίων οι σωματικές, αντιληπτικές ή διανοητικές δεξιότητες είναι μειωμένες ή που δεν έχουν εμπειρία ή δεν γνωρίζουν τη συσκευή, εφόσον επιβλέπονται ή ενημερώνονται και γίνονται κατανοητά την ασφαλή χρήση της συσκευής και τους κινδύνους που αντιμετωπίζει. Τα παιδιά δεν πρέπει να παίζουν με τη συσκευή.
- Οι διαδικασίες καθαρισμού και συντήρησης από τον χρήστη δεν πρέπει να εκτελούνται από παιδιά εκτός εάν ελέγχονται από τους μεγαλύτερους.
- Εάν διατηρείτε το υλικό της συσκευασίας, φυλάξτε το μακριά από παιδιά.
- Βεβαιωθείτε ότι η συσκευή διατηρείται σε μέρος μακριά από παιδιά.

## 1.2 Συμμόρφωση με την Οδηγία ΑΗΗΕ και διάθεση απόβλητων



Αυτό το προϊόν δεν περιλαμβάνει επιβλαβή και απαγορευμένα υλικά που καθορίζονται στον «Κανονισμό Εποπτείας Απορριμμάτων Ηλεκτρικών και Ηλεκτρονικών Συσκευών» που εκδόθηκε από το Υπουργείο Περιβάλλοντος και Πολοδομίας. Συμμορφώνεται με τον κανονισμό ΑΗΗΕ. Αυτή η συσκευή έχει κατασκευαστεί με εξαρτήματα και υλικά υψηλής ποιότητας που μπορούν να επαναχρησιμοποιηθούν και είναι κατάλληλα για ανακύκλωση. Επομένως, μην απορρίπτετε τη συσκευή με τα κανονικά οικιακά απορρίμματα στο τέλος της διάρκειας ζωής της. Μεταφέρετέ το σε ένα σημείο συλλογής για την ανακύκλωση ηλεκτρικού και ηλεκτρονικού εξοπλισμού. Ζητήστε από την τοπική αρχή της περιοχής σας για αυτά τα σημεία συλλογής. Βοηθήστε στην προστασία του περιβάλλοντος και των φυσικών πόρων ανακυκλώνοντας μεταχειρισμένα προϊόντα.

## 2. Η καφετιέρα σας

### 2.1 Επισκόπηση

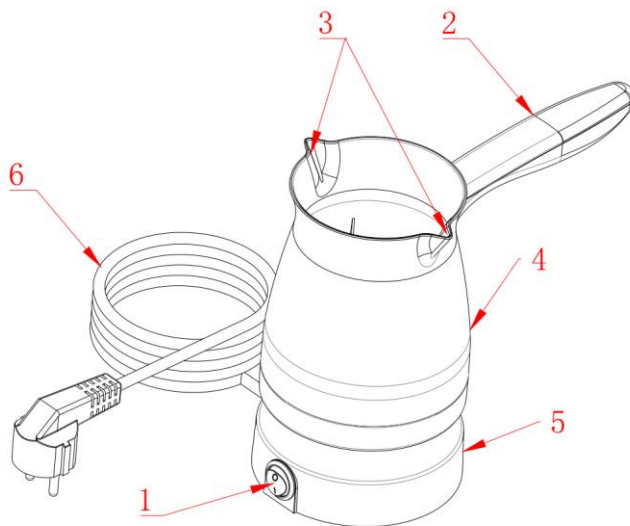

1. Διακόπτης on/off
2. Λαβή
3. Δύο στόμια χύτευσης
4. 250ml Χωρητικότητα
5. βάση
6. Καλώδιο ρεύματος

### **3. Λειτουργία**

#### **3.1 Αρχική χρήση**

- ⓘ** Βεβαιωθείτε ότι η συσκευή στέκεται όρθια σε μια ισορροπημένη, επίπεδη, καθαρή, στεγνή και αντιολισθητική επιφάνεια.

#### **3.2 Πώς να φτιάξετε καφέ**

1. Μετρήστε την ποσότητα νερού που θα χρειαστείτε.
2. Τοποθετήστε την δεξαμενή με το νερό στη βάση.
3. Προσθέστε περίπου 1-2 γεμάτες κουταλιές τσαγιού (ή 1 κουταλιά της σούπας) καφέ ανά φλιτζάνι (3 oz). Μην το ανακατεύετε ακόμα. Απλώς αφήστε τον καφέ να «επιπλέει» στην επιφάνεια γιατί αν τον ανακατέψετε τώρα μπορεί να σβολιάσει.
4. Προσθέστε ζάχαρη κατά βούληση. Μην το ανακατεύετε ακόμα, Αφήστε το νερό να ζεσταθεί λίγο όπως παραπάνω.
5. Όταν ο καφές αρχίσει να βυθίζεται στο νερό και το νερό είναι αρκετά ζεστό για να διαλύσει τη ζάχαρη σας, ανακατέψτε το αρκετές φορές. Θα πρέπει να το ανακατεύετε πολλές φορές, μέχρι να αρχίσει να αφρίζει (μπορείτε επίσης να μετακινήσετε δυνατά το κουτάλι σας από τη μια πλευρά στην άλλη για να ενθαρρύνετε να αρχίσει ο αφρισμός).
6. Όταν δείτε το «δαχτυλίδι» της φούσκας να σχηματίζεται στην επιφάνεια, απομακρύνετε την δεξαμενή από την βάση. Δώστε προσοχή στις φυσαλίδες που σχηματίζονται σε αυτό το στάδιο. Οι φυσαλίδες πρέπει να είναι πολύ μικρές σε μέγεθος.
7. (ΜΗΝ ΑΦΗΝΕΤΕ ΠΟΤΕ ΝΑ ΒΡΑΣΕΙ - πολλές οδηγίες για το πώς να φτιάξετε τον τουρκικό καφέ χρησιμοποιούν τον όρο "βρασμός", αλλά αυτός είναι εντελώς ανακριβής) Η βασική ιδέα εδώ είναι να αφήσετε τον καφέ να σχηματίσει έναν παχύρρευστο αφρό.

#### **4. Αποθήκευση**

Εάν δεν σκοπεύετε να χρησιμοποιήσετε τη συσκευή για μεγάλο χρονικό διάστημα, αποθηκεύστε τη προσεκτικά.

- Βεβαιωθείτε ότι η συσκευή είναι αποσυνδεδεμένη, κρυμμένη και εντελώς στεγνή.
- Αποθηκεύστε τη συσκευή σε δροσερό και ξηρό μέρος.
- Κρατήστε τη συσκευή μακριά από παιδιά.



#### **ΔΗΛΩΣΗ ΣΥΜΜΟΡΦΩΣΗΣ (EC DECLARATION OF CONFORMITY)**

Η συσκευή είναι σύνομη με όλες τις απαιτήσεις της Ευρωπαϊκής Ένωσης για την ασφάλεια και την ηλεκτρομαγνητική συμβατότητα.

Η δήλωση συμμόρφωσης καθώς και ο τεχνικός φάκελος του προϊόντος, ο οποίος περιλαμβάνει όλα τα πιστοποιητικά καθώς και τις εργαστηριακές δοκιμές, βρίσκεται στα γραφεία της εταιρίας ΝΩΤΑΣ Π. ΑΕΒΕ στο 6<sup>ο</sup> χλμ Χαριλάου-Θέρμης, Θεσσαλονίκη και είναι διαθέσιμος προς έλεγχο σε κάθε εποπτεύουσα αρχή.

Σημείωση: «Η εταιρία ΔΕΝ ευθύνεται για τυχόν τυπογραφικά λάθη και διατηρεί το δικαίωμα αλλαγών χωρίς προειδοποίηση».

#### **Μην πετάτε το προϊόν μαζί με οικιακά απορρίμματα!**



Το σύμβολο αυτό σημαίνει ότι η συσκευή δεν πρέπει να πεταχτεί μαζί με τα υπόλοιπα οικιακά απόβλητα. Αναζητήστε τους ειδικούς κάδους ανακύκλωσης ηλεκτρικών και ηλεκτρονικών συσκευών. Για περισσότερες πληροφορίες, επικοινωνήστε με τις τοπικές αρχές ή με το κατάστημα λιανικής πώλησης της συσκευής

**ΑΡΙΘΜΟΣ ΜΗΤΡΩΟΥ ΠΑΡΑΓΩΓΟΥ ΣΤΟΝ Ε.Ο.ΑΝ: 1349**