

TELEMAX

Κάντε την ζωή σας πιο εύκολη

FW50-DC20AR

FW65-DC20AR

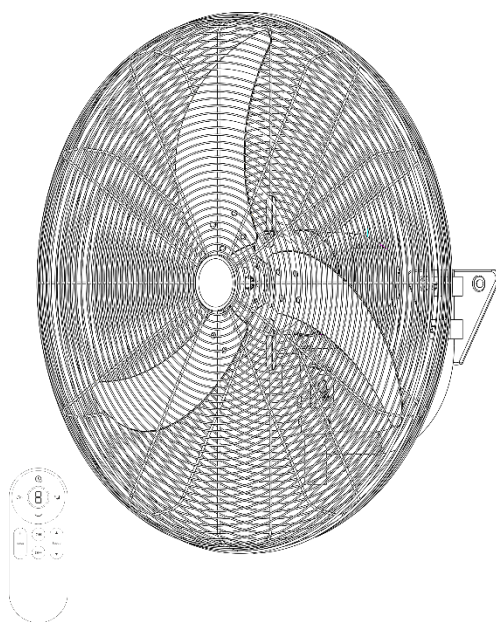

Αξιότιμη πελάτη, αξιότιμη πελάτισσα

Συγχαρητήρια για την αγορά σας και καλωσορίσατε στη TELEMAX.

Σας ευχαριστούμε για την εμπιστοσύνη σας στα προϊόντα μας.

Όπως όλα τα προϊόντα έτσι και αυτό κατασκευάστηκε με βάση την τελευταία λέξη της τεχνολογίας και με τη χρήση αξιόπιστων και σύγχρονων εξαρτημάτων.

Σας παρακαλούμε να αφιερώσετε λίγα λεπτά και να διαβάσετε τις οδηγίες, ώστε να διασφαλίσετε την καλύτερη δυνατή χρήση της συσκευής σας.

Ευχαριστούμε πολύ!

www.telemax.gr

2310-417494 & 2310427867

Τεχνική Υποστήριξη: support@telemax.gr (εσωτερικό 2)



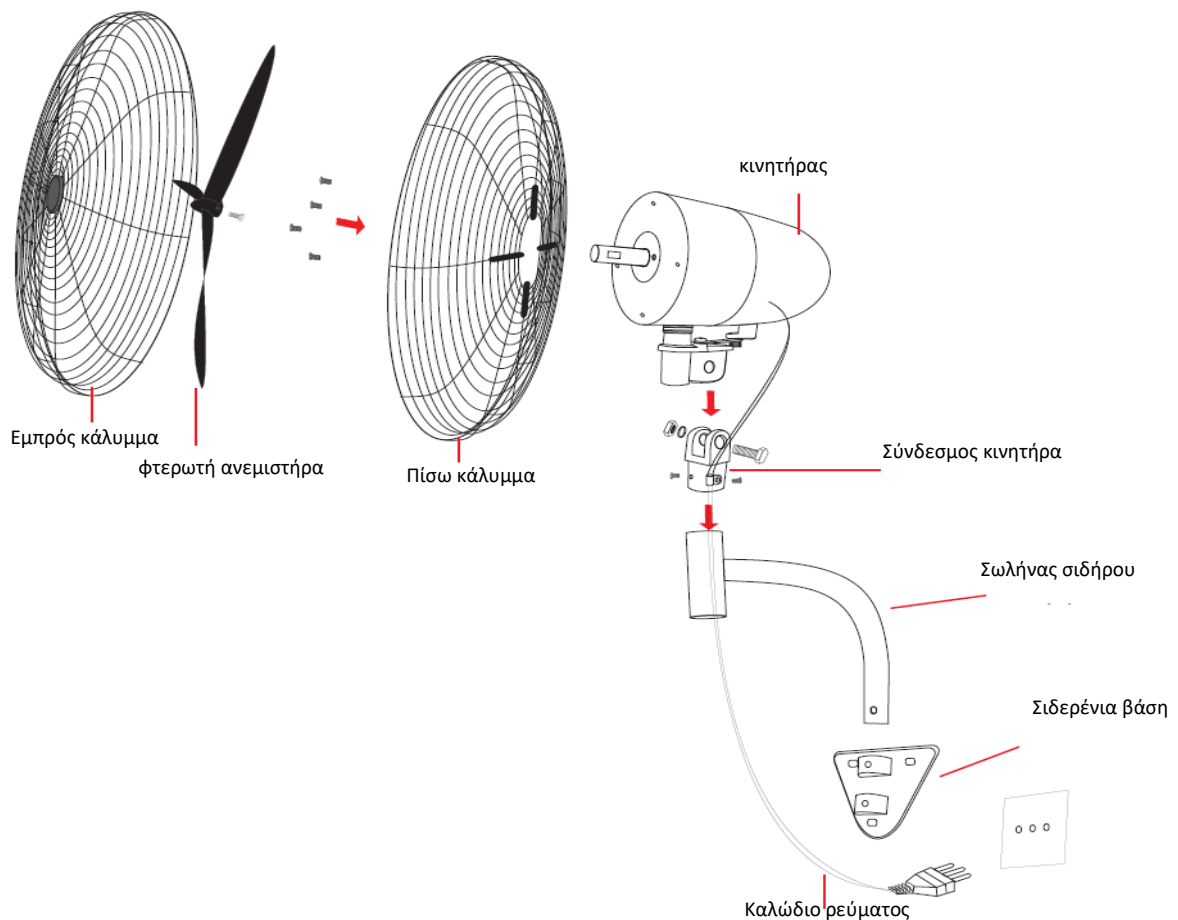

Σημείωση: η εμφάνιση ενδέχεται να αλλάζει ελαφρώς ανάλογα με την έκδοση.

ΕΓΚΑΤΑΣΤΑΣΗ

1. Τοποθετήστε την βάση τοίχου στην επιθυμητή θέση στον τοίχο (εξετάστε το μήκος του απαιτούμενου καλωδίου τροφοδοσίας, την κλίση κεφαλής, την ενεργοποίηση της λειτουργίας ταλάντωσης, την σχέση της θέση της πρίζας με αυτή του καλωδίου, καθώς δεν πρέπει ποτέ να είναι τεταμένη). **ΠΡΟΣΟΧΗ! Πρέπει το σημείο τοποθέτησης να είναι τουλάχιστον 2,3 μέτρα από το έδαφος.**
2. Σύρετε τον κύριο στύλο στο στήριγμα στερέωσης. Στερεώστε το με τα 2 μπουλόνια στερέωσης που παρέχονται. Το κοντό μπουλόνι στερεώνεται στην εξωτερική επιφάνεια του στύλου και το μεγαλύτερο μπουλόνι περνά στον πόλο και στερεώνεται στην εσωτερική επιφάνεια του στύλου.
3. Εάν ο σύνδεσμος είναι συνδεδεμένος στον κύριο στύλο, προχωρήστε στο επόμενο βήμα. Εάν αποσπαστεί, ξεβιδώστε τις βίδες του συνδετήρα στον σύνδεσμο και τοποθετήστε το στο άκρο του κύριου στύλου. Σφίξτε τις βίδες του συνδετήρα μέχρι να ασφαλιστούν. Μην σφίγγετε υπερβολικά τις βίδες - αποφύγετε τη χρήση ηλεκτρικών εργαλείων για να αποφύγετε το υπερβολικό σφίξιμο.

4. Χαλαρώστε ελαφρώς τη βίδα αναστολής που είναι συνδεδεμένη με τη φίσα και σύρετε το περίβλημα του κινητήρα μέσα στη φίσα. Ρυθμίστε την επιθυμητή γωνία κλίσης και στερεώστε το περίβλημα του κινητήρα στον σύνδεσμο χρησιμοποιώντας το μπουλόνι ρύθμισης κλίσης με κλειδί, ροδέλα και παξιμάδι. Συνιστάται η χρήση δυναμόκλειδου για να στερεώσετε καλά το μπουλόνι στερέωσης.

5. Τοποθετήστε στην πίσω επιφάνεια τον κινητήρα (έτσι ώστε η βίδα στην άκρη να χρησιμεύει για να ασφαλίσει τη διάταξη στο κάτω μέρος) και το στερεώνουμε με τις 4 βίδες του μοτέρ (αν χρειάζεται, τις αφαιρούμε πριν).

6. Χαλαρώστε τη βίδα ασφάλισης της φτερωτής. Σύρετε τη φτερωτή στον άξονα του κινητήρα. Ευθυγραμμίστε την οπή στερέωσης στη φτερωτή πάνω από την επίπεδη υποδοχή που παρέχεται στον άξονα του κινητήρα. ασφαλίστε το συγκρότημα με τη βίδα. Βεβαιωθείτε ότι η βίδα είναι σφιχτή για μέγιστη ασφάλεια. Ελέγξτε ότι η φτερωτή περιστρέφεται καλά περιστρέφοντάς την χειροκίνητα.

7. Τοποθετήστε την μπροστινή επιφάνεια του κινητήρα στην πίσω επιφάνεια του ανεμιστήρα, ευθυγραμμίζοντας τες και κλείστε όλα τα κλιπ. Στη συνέχεια σφίξτε τη βίδα για να στερεώσετε τη συναρμολόγηση των 2 επιφανειών.

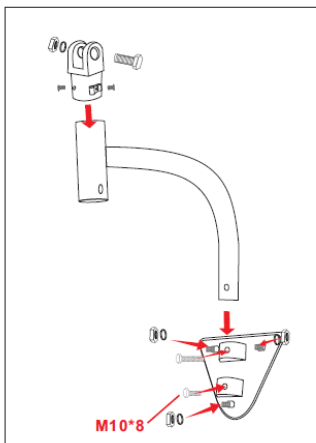

Εικόνα 1

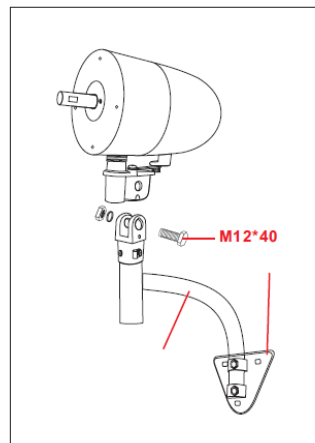

Εικόνα 2

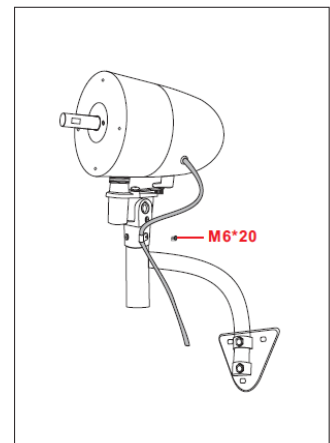

Εικόνα 3

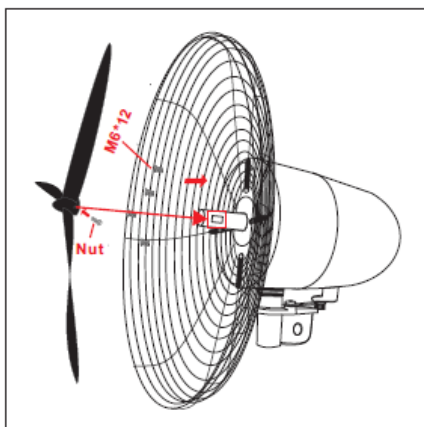

Εικόνα 4

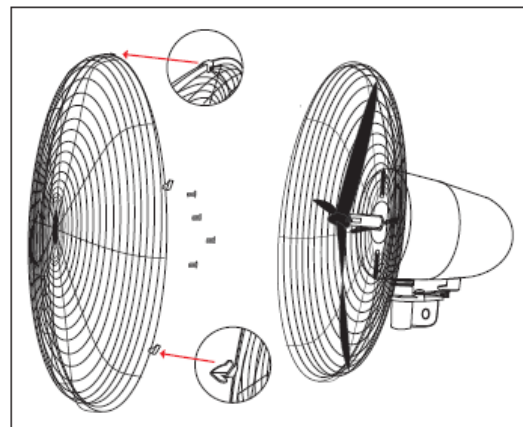

Εικόνα 5

Ενεργοποίηση / Απενεργοποίηση

Πατήστε το κουμπί ON στο τηλεχειριστήριο για να ενεργοποιήσετε τον ανεμιστήρα και το κουμπί OFF για να απενεργοποιήσετε τον ανεμιστήρα.

Ρύθμιση ταχύτητας

Πατήστε τα αντίστοιχα κουμπιά για να αυξήσετε ή να μειώσετε την ταχύτητα. 6 ταχύτητες συνολικά, η ταχύτητα 1 είναι η χαμηλότερη και η ταχύτητα 6 είναι η υψηλότερη ταχύτητα. Η επιλεγμένη ταχύτητα εμφανίζεται στην οθόνη του τηλεχειριστηρίου.

Επιλογές αέρα

Ο ανεμιστήρας έχει 3 τρόπους αέρα: κανονικό, φυσικό ή ύπνου. Ο ανεμιστήρας λειτουργεί από προεπιλογή στην κανονική λειτουργία. Για να ενεργοποιήσετε τη λειτουργία φυσικής ή ύπνου, πατήστε το αντίστοιχο κουμπί. Για να απενεργοποιήσετε τη λειτουργία, πατήστε ξανά το κουμπί, ο ανεμιστήρας επανέρχεται στον κανονικό τρόπο.

- **Κανονική λειτουργία:** Ο ανεμιστήρας λειτουργεί σε κανονική λειτουργία όταν είναι απενεργοποιημένες η φυσική λειτουργία και η λειτουργία ύπνου. Ο ανεμιστήρας λειτουργεί κανονικά σύμφωνα με την επιλεγμένη ταχύτητα.

- **Φυσική λειτουργία:** Πατήστε το κουμπί NaturalMode.

Η ταχύτητα του ανεμιστήρα ποικίλει τυχαία μεταξύ των ταχυτήτων 3 έως 6 σε διάστημα 15 δευτερολέπτων, δίνοντας σαν αποτέλεσμα ένα φυσικό αεράκι.

- **Λειτουργία ύπνου:** Πατήστε το κουμπί SleepMode. Ο ανεμιστήρας πηγαίνει με τη χαμηλότερη ταχύτητα, έτσι ώστε να είναι όσο το δυνατόν πιο ήσυχος. Πατήστε το κουμπί SWING για ενεργοποίηση ή απενεργοποίηση της λειτουργίας ταλάντωσης.

Timer

Μπορείτε να ρυθμίσετε το χρονόμετρο πατώντας τα κουμπιά TIMER +/- έτσι ώστε να σβήσει αυτόματα την επιλεγμένη ώρα που έχει επιλεγθεί.

Κάθε φορά που πατάτε TIMER +/-, ο χρονοδιακόπτης αυξάνεται ή μειώνεται κατά μία ώρα. Η επιλεγμένη ώρα εμφανίζεται στην οθόνη.

Για να απενεργοποιήσετε το χρονόμετρο, πατήστε το κουμπί CLEAR TIMER.

Αντικατάσταση μπαταρίας

Το τηλεχειριστήριο απαιτεί 2 x 1,5 V

Αλκαλικές μπαταρίες AAA.

Για να χρησιμοποιήσετε το τηλεχειριστήριο, βεβαιωθείτε ότι ο ανεμιστήρας είναι συνδεδεμένο στην παροχή ρεύματος.

ΠΡΟΕΙΔΟΠΟΙΗΣΕΙΣ:

1. Πριν από τη χρήση, ελέγξτε εάν η τάση που χρησιμοποιείτε είναι η ίδια με την τάση που επισημαίνεται σε αυτό το προϊόν.
2. Μην συνδέετε το προϊόν με το ρεύμα όταν ο ανεμιστήρας δεν είναι πλήρως συναρμολογημένος. Βεβαιωθείτε ότι όλη η τροφοδοσία είναι απενεργοποιημένη και το καλώδιο και το βύσμα έχουν αποσυνδεθεί από την πρίζα.
3. Μην χρησιμοποιείτε βρεγμένα χέρια για να τραβήξετε το φις για να αποφύγετε τον κίνδυνο ηλεκτροπληξίας.
4. Μην τοποθετείτε τον ανεμιστήρα σε επικλινές δάπεδο.
5. Παρακαλώ αποφύγετε την υψηλή θερμοκρασία, την υψηλή υγρασία και τα αντικείμενα που μπορούν εύκολα να απορροφηθούν από τον ανεμιστήρα (υγρά, κουρτίνες κλπ)
6. Τα βρέφη και οι ηλικιωμένοι δεν πρέπει να χρησιμοποιούν δυνατό αέρα για μεγάλο χρονικό διάστημα.
7. Μην εισάγετε τα δάχτυλά σας ή αιχμηρά αντικείμενα στο δίχτυ όταν ο ανεμιστήρας είναι ενεργοποιημένος.
8. Τα παιδιά θα πρέπει να χρησιμοποιούν το προϊόν υπό την επίβλεψη ενήλικου για την πρόληψη τυχόν ατυχημάτων.
9. Πριν χρησιμοποιήσετε τον ανεμιστήρα, ελέγξτε ότι το καλώδιο τροφοδοσίας και το βύσμα τροφοδοσίας δεν έχουν υποστεί ζημιά, ένα υπάρχει κάποια ζημιά, επικοινωνήστε αμέσως με τον προμηθευτή για αντικατάσταση.
10. Εάν ο ανεμιστήρας δεν χρησιμοποιείται για μεγάλο χρονικό διάστημα, αφαιρέστε την μπαταρία του τηλεχειριστηρίου και κρατήστε το μακριά από την υγρασία.

Συντήρηση:

1. Κλείστε το ρεύμα πριν καθαρίσετε το προϊόν.
2. Μην χρησιμοποιείτε εργαλεία λείανσης και διαλύτες που μπορεί να καταστρέψουν την επιφάνεια.
3. Για να καθαρίσετε μέρη του ανεμιστήρα (εκτός του κινητήρα), πλύντε τα με απορρυπαντικό, σκουπίστε τα με στεγνό πανί και αφήστε λίγο χρόνο για να βεβαιωθείτε ότι όλα τα εξαρτήματα έχουν στεγνώσει πλήρως πριν τον επανασυναρμολογήσετε.
4. Συνιστάται το προϊόν να επιθεωρείται και να καθαρίζεται ετησίως για να παραταθεί η διάρκεια ζωής του.

ΟΡΟΙ ΕΓΓΥΗΣΗΣ

- Όλες οι επισκευές γίνονται από εξουσιοδοτημένα συνεργεία της αντιπροσωπείας και μόνο στην έδρα τους. Δεν γίνονται επισκευές κατ' οίκον.
- Τα έξοδα μεταφοράς πληρώνονται από τον ιδιοκτήτη της συσκευής.

- Η συσκευή ταξιδεύει αποκλειστικά με ευθύνη του ιδιοκτήτη της.
- Να έχετε την απόδειξη αγοράς όπου να φαίνεται η ημερομηνία αγοράς της συσκευής, το ονοματεπώνυμο, η διεύθυνση και το τηλέφωνό σας.
- Η συσκευή να χρησιμοποιείται αποκλειστικά για την χρήση της.
- Η εγκατάσταση και η σύνδεση να γίνονται σύμφωνα με τις οδηγίες χρήσης κι εγκατάστασης και σύμφωνα με τους ισχύοντες κανονισμούς.
- Οποιαδήποτε επισκευή πρέπει να πραγματοποιείται μόνο από τα εξουσιοδοτημένα συνεργεία και τα ανταλλακτικά που χρησιμοποιούνται να είναι γνήσια.
- Η ενδεχόμενη επισκευή ή αντικατάσταση μερών της συσκευής ή της ίδιας της συσκευής δεν παρατείνουν τη διάρκεια της παρούσας εγγύησης, η οποία συνεχίζει σε κάθε περίπτωση έως τη λήξη των 2 ετών η 1 έτους αναλόγως το είδος.
- Η παρούσα εγγύηση δεν βλάπτει τα δικαιώματα που προβλέπονται από την Ευρωπαϊκή Οδηγία 1999/44/EC και την Ελληνική νομοθεσία.

ΔΕΝ ΚΑΛΥΠΤΟΝΤΑΙ ΑΠΟ ΤΗΝ ΕΓΓΥΗΣΗ ΟΙ ΠΑΡΑΚΑΤΩ ΠΕΡΙΠΤΩΣΕΙΣ:

- Φυσική φθορά από τη χρήση και αναλώσιμα (ενδεικτικά αναφέρονται καλώδια, λυχνίες, πλαστικά κι ελαστικά μέρη, κ.λπ.).
- Ο καθαρισμός της συσκευής από άλατα.
- Κακή χρήση του προϊόντος από αμέλεια ή εσκεμμένα ή χρήση μη σύμφωνη με τις οδηγίες χρήσης και συντήρησης.
- Χρήση του προϊόντος για άλλον σκοπό από αυτόν για τον οποίο κατασκευάστηκε.
- Αλόγιστη χρήση, λάθος χειρισμοί, μειωμένη φροντίδα της συσκευής.
- Εγκατάσταση και χρήση με τρόπο που αντίκειται στις τεχνικές προδιαγραφές .
- Βλάβες από κακή ή λανθασμένη ή εκτός προδιαγραφών εγκατάσταση. Σύνδεση σε τάση διαφορετική από αυτή που αναγράφεται στην ετικέτα τύπου της συσκευής.
- Σπασμένα μέρη και βλάβες από μεταφορά και πτώση.
- Επισκευές ή απόπειρα επισκευής από μη εξουσιοδοτημένα άτομα ή συνεργεία, οπότε αυτομάτως διακόπτεται η εγγύηση.

- Χρήση μη γνήσιων ανταλλακτικών.
- Οτιδήποτε εκτός του ελέγχου του κατασκευαστή (φωτιά, νερό, ανωμαλίες στην τάση ηλεκτροδότησης, υπερτάσεις από κεραυνούς, σύνδεση χωρίς γείωση, λειτουργία σε διαβρωτικό ή υγρό περιβάλλον, ατυχήματα, θεομηνίες κ.λπ.).

TELEMAX

Η Εταιρεία αποποιείται κάθε ευθύνης σε περίπτωση που η εγκατάσταση, η χρήση και η συντήρηση της συσκευής δεν πραγματοποιηθούν σύμφωνα με τις Οδηγίες Χρήσης που τη συνοδεύουν και από ενδεχόμενες βλάβες που μπορεί να προκύψουν, άμεσα ή έμμεσα, σε άτομα, αντικείμενα ή ζώα λόγω μη τήρησης των οδηγιών χρήσης.



ΔΗΛΩΣΗ ΣΥΜΜΟΡΦΩΣΗΣ (EC DECLARATION OF CONFORMITY)

Η συσκευή είναι σύννομη με όλες τις απαιτήσεις της Ευρωπαϊκής Ένωσης για την ασφάλεια και την ηλεκτρομαγνητική συμβατότητα.

Η δήλωση συμμόρφωσης καθώς και ο τεχνικός φάκελος του προϊόντος, ο οποίος περιλαμβάνει όλα τα πιστοποιητικά καθώς και τις εργαστηριακές δοκιμές, βρίσκεται στα γραφεία της εταιρίας ΝΩΤΑΣ Π. ΑΕΒΕ στο 6^ο χλμ Χαριλάου-Θέρμης, Θεσσαλονίκη και είναι διαθέσιμος προς έλεγχο σε κάθε εποπτεύουσα αρχή.

Σημείωση: «Η εταιρία ΔΕΝ ευθύνεται για τυχόν τυπογραφικά λάθη και διατηρεί το δικαίωμα αλλαγών χωρίς προειδοποίηση».

Μην πετάτε το προϊόν μαζί με οικιακά απορρίμματα!



Το σύμβολο αυτό σημαίνει ότι η συσκευή δεν πρέπει να πεταχτεί μαζί με τα υπόλοιπα οικιακά απόβλητα. Αναζητήστε τους ειδικούς κάδους ανακύκλωσης ηλεκτρικών και ηλεκτρονικών συσκευών. Για περισσότερες πληροφορίες, επικοινωνήστε με τις τοπικές αρχές ή με το κατάστημα λιανικής πώλησης της συσκευής