

TELEMAX

Κάντε την ζωή σας πιο εύκολη

FS45-DC17ARL

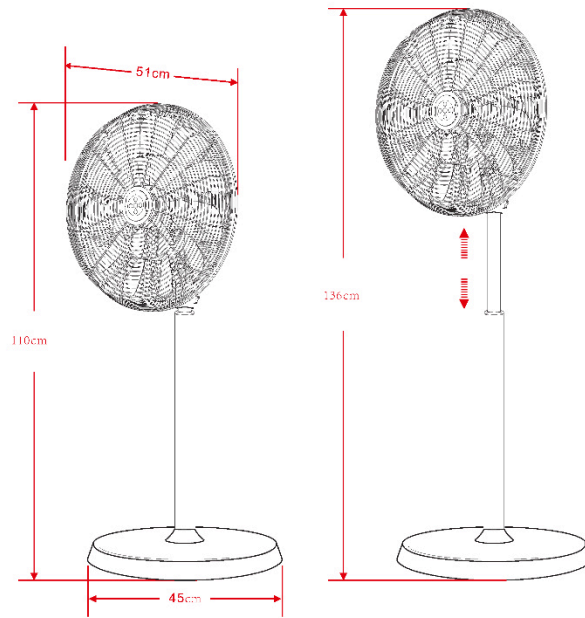

Αξιότιμη πελάτη, αξιότιμη πελάτισσα

Συγχαρητήρια για την αγορά σας και καλωσορίσατε στη TELEMAX.

Σας ευχαριστούμε για την εμπιστοσύνη σας στα προϊόντα μας.

Όπως όλα τα προϊόντα έτσι και αυτό κατασκευάστηκε με βάση την τελευταία λέξη της τεχνολογίας και με τη χρήση αξιόπιστων και σύγχρονων εξαρτημάτων.

Σας παρακαλούμε να αφιερώσετε λίγα λεπτά και να διαβάσετε τις οδηγίες, ώστε να διασφαλίσετε την καλύτερη δυνατή χρήση της συσκευής σας.

Ευχαριστούμε πολύ!

www.telemax.gr



2310-417494 & 2310427867

Τεχνική Υποστήριξη: support@telemax.gr (εσωτερικό 2)

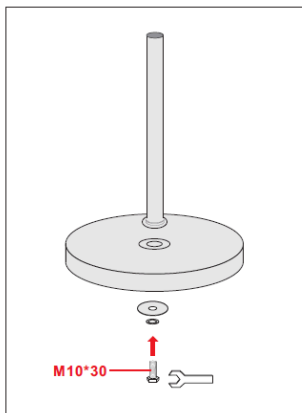
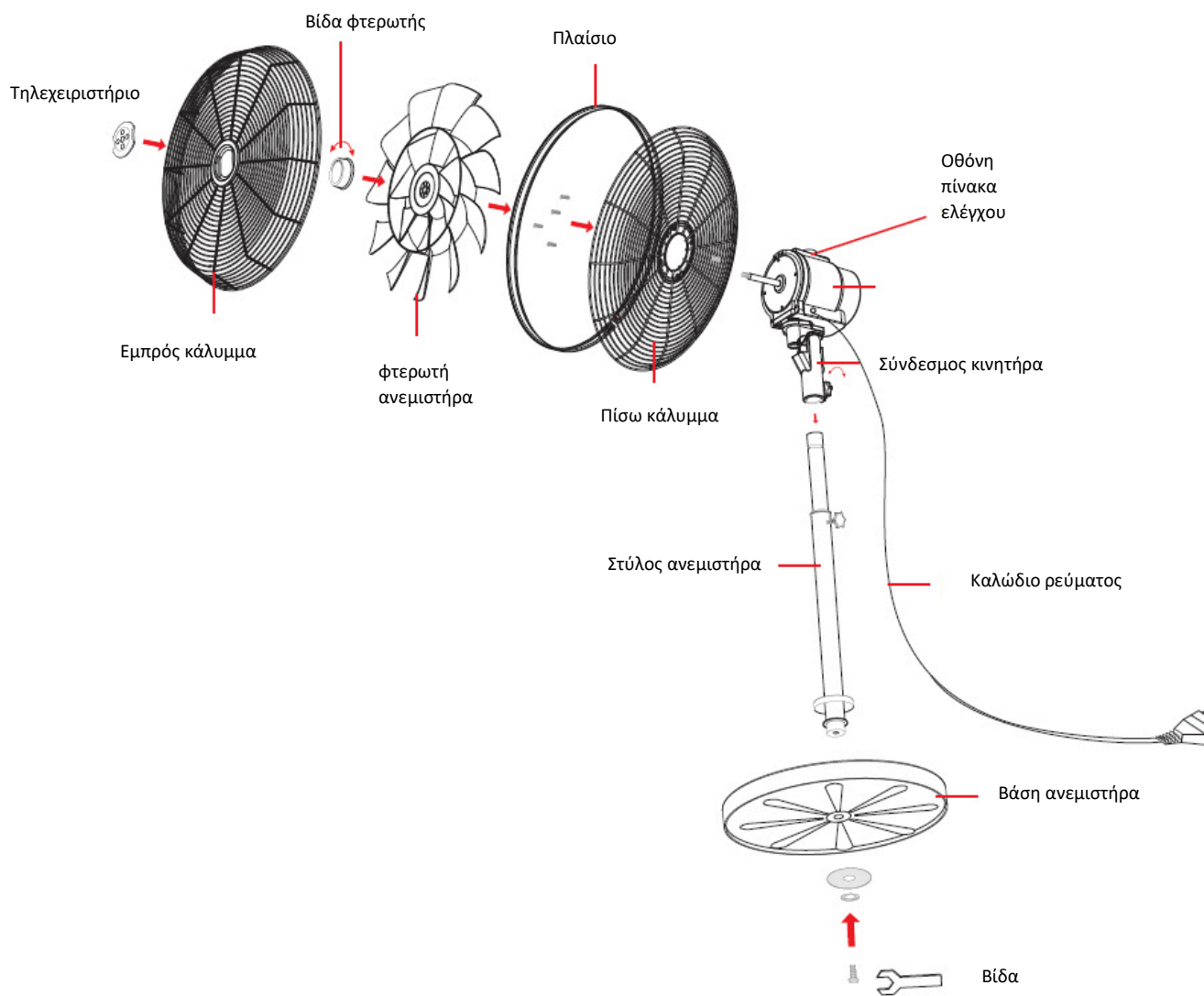

Εικόνα 1

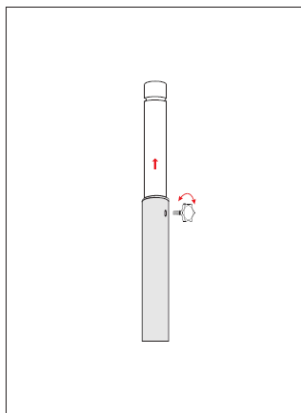

Εικόνα 2

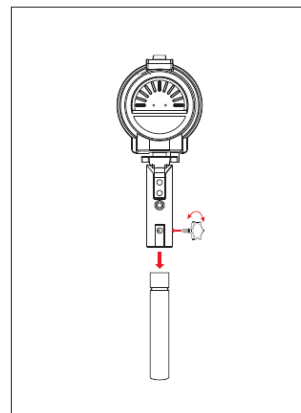

Εικόνα 3

ΕΓΚΑΤΑΣΤΑΣΗ

1. Συναρμολόγηση Βάσης, Μοτέρ και Στύλου Ανεμιστήρων.

α. Αφαιρέστε τη βάση, τον κινητήρα και τον στύλο από τη συσκευασία τους.

β.1. Αφαιρέστε τη βίδα M10*30 με στρογγυλό πώμα από το κάτω μέρος του στύλου του ανεμιστήρα.

2. Εισαγάγετε το κάτω μέρος του στύλου ανεμιστήρα στην επάνω οπή της βάσης (εικόνα 1).

3. Σφίξτε τη βίδα M10*30.

γ.1. Χαλαρώστε το πόμολο ρύθμισης ύψους στο επάνω μισό του στύλου του ανεμιστήρα.

2. Τραβήξτε έξω τον εσωτερικό σωλήνα στο επιθυμητό ύψος και σφίξτε το κουμπί ρύθμισης ύψους (εικόνα 2).

δ. Χαλαρώστε τη βίδα του συνδετήρα του κινητήρα και τοποθετήστε τον εσωτερικό σωλήνα στον σύνδεσμο του κινητήρα και, στη συνέχεια, σφίξτε τη βίδα για να στερεώσετε τον κινητήρα (εικόνα 3).

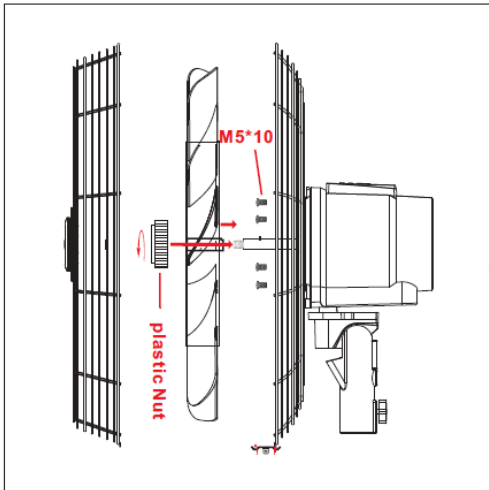

Εικόνα 4 & 5

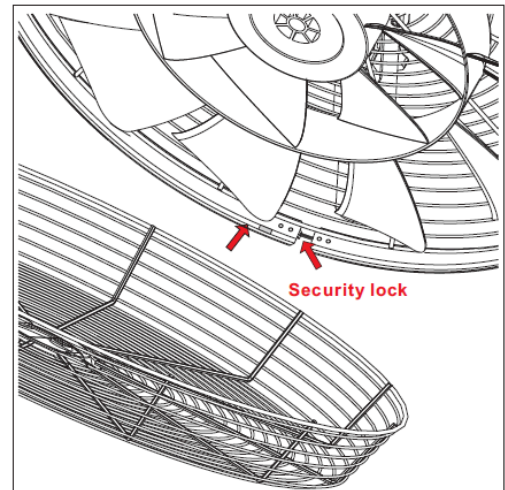

Εικόνα 6

2. Συναρμολόγηση καλύμματος και φτερωτής ανεμιστήρα.

α. Συναρμολόγηση του πίσω καλύμματος:

- Αφαιρέστε το παξιμάδι της φτερωτής και τις τέσσερις βίδες M5*10 από το μπροστινό μέρος του κινητήρα.

- Ευθυγραμμίστε τις τέσσερις μικρές οπές του πίσω καλύμματος με τις τέσσερις οπές βιδών του κινητήρα.

- Χρησιμοποιήστε τις τέσσερις βίδες M5*10 για να στερεώσετε το πίσω κάλυμμα στον κινητήρα (εικόνα 4).

β. Συναρμολόγηση φτερωτής:

-Αφαιρέστε το προστατευτικό χιτώνιο στον άξονα του κινητήρα.

- Τοποθετήστε το κέντρο της λεπίδας στον άξονα του κινητήρα και πάρτε το πλαστικό παξιμάδι και σφίξτε σε αριστερόστροφη φορά (εικόνα 5) .

γ. Συναρμολόγηση μπροστινού καλύμματος:

-Χαλαρώστε τη βίδα στο κάτω μέρος του καλύμματος του δικτυού.

-Τοποθετήστε την κλειδαριά ασφαλείας προς τα κάτω και, στη συνέχεια, τοποθετήστε το μπροστινό κάλυμμα στην αντίστοιχη θέση του πλαισίου.

-Ρυθμίστε προσεκτικά την ευθυγράμμιση του μπροστινού και του πίσω καλύμματος δικτυού.

-Στη συνέχεια σφίξτε τη βίδα της κλειδαριάς ασφαλείας. (εικόνα 6)

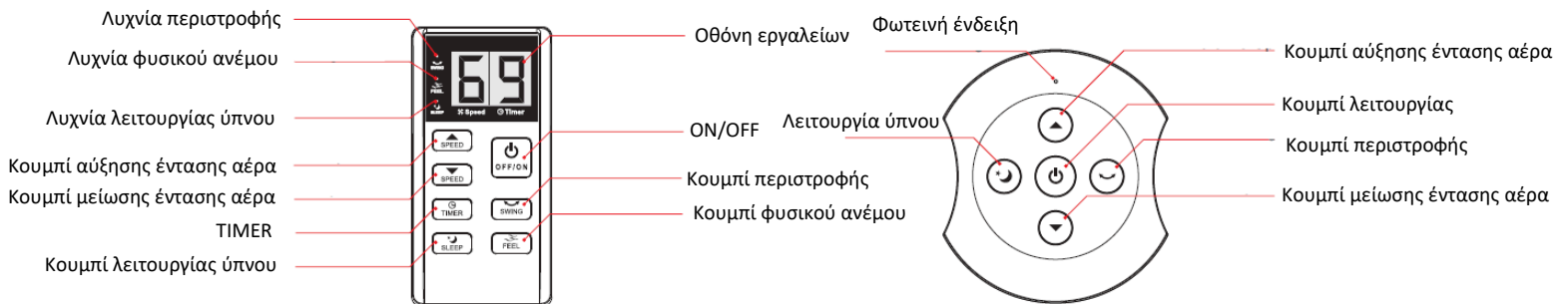

Λειτουργία Οθόνη πίνακα ελέγχου: Εικόνα 7

1. ON/OFF: Σε κατάσταση αναμονής, πατήστε αυτό το κουμπί για να ξεκινήσει ο ανεμιστήρας με προεπιλογή κανονικού ανέμου στο τρίτο επίπεδο, η ενδεικτική λυχνία της ψηφιακής οθόνης θα εμφανίσει τον αριθμό 3, τα άλλα φώτα είναι σβηστά.

2. ΤΑΧΥΤΗΤΑ: Αύξηση έντασης αέρα πάνω/κάτω (6 επίπεδα), σημείωση: η ενδεικτική λυχνία της ψηφιακής οθόνης εμφανίζει τους αριθμούς 1 έως 6

3. TIMER: Πατήστε το κουμπί Timer, η ενδεικτική λυχνία της ψηφιακής οθόνης είναι αναμμένη, πατήστε Air Volume πάνω/κάτω για ρύθμιση του χρονοδιακόπτη (το εύρος χρονισμού είναι 1 έως 9 ώρες) η ενδεικτική λυχνία της ψηφιακής οθόνης θα ανάβει όταν ξεκινά ο χρόνος. Ο αριθμός που αναβοσβήνει υποδεικνύει τον υπολειπόμενο χρόνο. Ένα γρήγορο πάτημα του κουμπιού του χρονοδιακόπτη μπορεί να ξεκινήσει ξανά τη λειτουργία του χρονοδιακόπτη, με πιο παρατεταμένο πάτημα μπορεί να ακυρωθεί η λειτουργία χρονοδιακόπτη.

4. ΠΕΡΙΣΤΡΟΦΗ: Πατήστε το κουμπί Swing για να ενεργοποιήσετε τη λειτουργία περιστροφής, η ενδεικτική λυχνία της ψηφιακής οθόνης θα φωτίσει. Για να σταματήσει, πατήστε ξανά το κουμπί Swing

5. FEEL: Πατήστε το κουμπί Feel για να ενεργοποιήσετε τη λειτουργία φυσικού ανέμου, η ενδεικτική λυχνία της ψηφιακής οθόνης θα ανάψει. Για να σταματήσετε, πατήστε ξανά το κουμπί Feel.

6. SLEEP: Πατήστε το κουμπί Sleep για να ενεργοποιήσετε τη λειτουργία ύπνου, η ενδεικτική λυχνία της ψηφιακής οθόνης θα φωτίσει. Όταν η ψηφιακή οθόνη δείχνει τον αριθμό μηδέν, οι στροφές ανά λεπτό είναι στο χαμηλότερο σημείο.

7. Οθόνη λειτουργίας REST: Όταν ο πίνακας ελέγχου είναι αδρανής για 2 λεπτά, όλα τα φώτα θα σβήσουν και θα μεταβεί αυτόματα σε κατάσταση ηρεμίας, πατήστε οποιοδήποτε πλήκτρο για να εμφανιστεί η τρέχουσα λειτουργία του ανεμιστήρα. Αυτό δεν ισχύει όταν απενεργοποιήσετε ή ακυρώσετε την τρέχουσα λειτουργία ανεμιστήρα.

Λειτουργία Τηλεχειριστήριου: Εικόνα 8

Αρχική Ενεργοποίηση Τηλεχειριστηρίου

- 1. Σύνδεση συσκευής:** Βάλτε τη συσκευή στην πρίζα.
- 2. Ενεργοποίηση:** Πατήστε το κουμπί On/Off τρεις φορές.
- 3. Επιβεβαίωση:** Στην τέταρτη φορά, κρατήστε το κουμπί πατημένο μέχρι να ακουστεί ένα "μπιπ" από το μοτέρ.

Η διαδικασία ολοκληρώνεται με τον ήχο, επιβεβαιώνοντας την επιτυχή ενεργοποίηση.

Χειρισμός Ανεμιστήρα με τηλεχειριστήριο

1. Ακούγεται ένας ήχος "μπιπ" στον πίνακα ελέγχου κάθε φορά που χρησιμοποιείται το μπουτον του τηλεχειριστηρίου.
2. Η λειτουργία όλων των πλήκτρων στο τηλεχειριστήριο είναι ίδια με αυτή των αντίστοιχων πλήκτρων του πίνακα ελέγχου.

Ρύθμιση ύψους ανεμιστήρα

1. Περιστρέψτε δεξιόστροφα για να χαλαρώσετε το κουμπί ρύθμισης ύψους. Προσαρμόστε αργά τον κινητήρα στο κατάλληλο ύψος και σφίξτε το πόμολο.

Ρύθμιση γωνίας ανύψωσης

1. Πιέστε απαλά τον κινητήρα και το τμήμα του δικτυού ελαφρά προς τα πάνω ή προς τα κάτω για να ρυθμίσετε το επιθυμητό ύψος.

Αποθήκευση τηλεχειριστηρίου

1. Το πίσω μέρος του τηλεχειριστηρίου έχει έναν μαγνήτη που αποθηκεύεται στο κέντρο του ανεμιστήρα όταν δεν χρησιμοποιείται για εύκολη πρόσβαση ανά πάσα στιγμή.

ΠΡΟΕΙΔΟΠΟΙΗΣΕΙΣ:

1. Πριν από τη χρήση, ελέγξτε εάν η τάση που χρησιμοποιείτε είναι η ίδια με την τάση που επισημαίνεται σε αυτό το προϊόν.
2. Μην συνδέετε το προϊόν με το ρεύμα όταν ο ανεμιστήρας δεν είναι πλήρως συναρμολογημένος. Βεβαιωθείτε ότι όλη η τροφοδοσία είναι απενεργοποιημένη και το καλώδιο και το βύσμα έχουν αποσυνδεθεί από την πρίζα.
3. Μη χρησιμοποιείτε βρεγμένα χέρια για να τραβήξετε το φινι για να αποφύγετε τον κίνδυνο ηλεκτροπληξίας.
4. Μην τοποθετείτε τον ανεμιστήρα σε επικλινές δάπεδο.
5. Παρακαλώ αποφύγετε την υψηλή θερμοκρασία, την υψηλή υγρασία και τα αντικείμενα που μπορούν εύκολα να απορροφηθούν από τον ανεμιστήρα (υγρά, κουρτίνες κλπ)

6. Τα βρέφη και οι ηλικιωμένοι δεν πρέπει να χρησιμοποιούν δυνατό αέρα για μεγάλο χρονικό διάστημα.
7. Μην εισάγετε τα δάχτυλά σας ή αιχμηρά αντικείμενα στο δίκτυ όταν ο ανεμιστήρας είναι ενεργοποιημένος.
8. Τα παιδιά θα πρέπει να χρησιμοποιούν το προϊόν υπό την επίβλεψη ενηλίκου για την πρόληψη τυχόν ατυχημάτων.
9. Πριν χρησιμοποιήσετε τον ανεμιστήρα, ελέγξτε ότι το καλώδιο τροφοδοσίας και το βύσμα τροφοδοσίας δεν έχουν υποστεί ζημιά, ένα υπάρχει κάποια ζημιά, επικοινωνήστε αμέσως με τον προμηθευτή για αντικατάσταση.
10. Εάν ο ανεμιστήρας δεν χρησιμοποιείται για μεγάλο χρονικό διάστημα, αφαιρέστε την μπαταρία του τηλεχειριστηρίου και κρατήστε το μακριά από την υγρασία.

Συντήρηση:

1. Κλείστε το ρεύμα πριν καθαρίσετε το προϊόν.
2. Μην χρησιμοποιείτε εργαλεία λείανσης και διαλύτες που μπορεί να καταστρέψουν την επιφάνεια.
3. Για να καθαρίσετε μέρη του ανεμιστήρα (εκτός του κινητήρα), πλύντε τα με απορρυπαντικό, σκουπίστε τα με στεγνό πανί και αφήστε λίγο χρόνο για να βεβαιωθείτε ότι όλα τα εξαρτήματα έχουν στεγνώσει πλήρως πριν τον επανασυναρμολογήσετε.
4. Συνιστάται το προϊόν να επιθεωρείται και να καθαρίζεται ετησίως για να παραταθεί η διάρκεια ζωής του προϊόντος.

ΟΡΟΙ ΕΓΓΥΗΣΗΣ

- Όλες οι επισκευές γίνονται από εξουσιοδοτημένα συνεργεία της αντιπροσωπείας και μόνο στην έδρα τους. Δεν γίνονται επισκευές κατ' οίκον.
- Τα έξοδα μεταφοράς πληρώνονται από τον ιδιοκτήτη της συσκευής.
- Η συσκευή ταξιδεύει αποκλειστικά με ευθύνη του ιδιοκτήτη της.
- Να έχετε την απόδειξη αγοράς όπου να φαίνεται η ημερομηνία αγοράς της συσκευής, το ονοματεπώνυμο, η διεύθυνση και το τηλέφωνό σας.
- Η συσκευή να χρησιμοποιείται αποκλειστικά για την χρήση της.
- Η εγκατάσταση και η σύνδεση να γίνονται σύμφωνα με τις οδηγίες χρήσης κι εγκατάστασης και σύμφωνα με τους ισχύοντες κανονισμούς.

- Οποιαδήποτε επισκευή πρέπει να πραγματοποιείται μόνο από τα εξουσιοδοτημένα συνεργεία και τα ανταλλακτικά που χρησιμοποιούνται να είναι γνήσια.
- Η ενδεχόμενη επισκευή ή αντικατάσταση μερών της συσκευής ή της ίδιας της συσκευής δεν παρατείνουν τη διάρκεια της παρούσας εγγύησης, η οποία συνεχίζει σε κάθε περίπτωση έως τη λήξη των 2 ετών ή 1 έτους αναλόγως το είδος.
- Η παρούσα εγγύηση δεν βλάπτει τα δικαιώματα που προβλέπονται από την Ευρωπαϊκή Οδηγία 1999/44/EC και την Ελληνική νομοθεσία

ΔΕΝ ΚΑΛΥΠΤΟΝΤΑΙ ΑΠΟ ΤΗΝ ΕΓΓΥΗΣΗ ΟΙ ΠΑΡΑΚΑΤΩ ΠΕΡΙΠΤΩΣΕΙΣ:

- Φυσική φθορά από τη χρήση και αναλώσιμα (ενδεικτικά αναφέρονται καλώδια, λυχνίες, πλαστικά κι ελαστικά μέρη, κ.λπ.).
- Ο καθαρισμός της συσκευής από άλατα.
- Κακή χρήση του προϊόντος από αμέλεια ή εσκεμμένα ή χρήση μη σύμφωνη με τις οδηγίες χρήσης και συντήρησης.
- Χρήση του προϊόντος για άλλον σκοπό από αυτόν για τον οποίο κατασκευάστηκε.
- Επαγγελματική χρήση, αλόγιστη χρήση, λάθος χειρισμοί, μειωμένη φροντίδα της συσκευής.
- Εγκατάσταση και χρήση με τρόπο που αντίκειται στις τεχνικές προδιαγραφές .
- **Βλάβες από κακή ή λανθασμένη ή εκτός προδιαγραφών εγκατάσταση.** Σύνδεση σε τάση διαφορετική από αυτή που αναγράφεται στην ετικέτα τύπου της συσκευής.
- **Σπασμένα μέρη και βλάβες από μεταφορά και πτώση.**
- **Επισκευές ή απόπειρα επισκευής από μη εξουσιοδοτημένα άτομα ή συνεργεία, οπότε αυτομάτως διακόπτεται η εγγύηση.**
- **Χρήση μη γνήσιων ανταλλακτικών.**
- Οτιδήποτε εκτός του ελέγχου του κατασκευαστή (φωτιά, νερό, ανωμαλίες στην τάση ηλεκτροδότησης, υπερτάσεις από κεραυνούς, σύνδεση χωρίς γείωση, λειτουργία σε διαβρωτικό ή υγρό περιβάλλον, ατυχήματα, θεομηνίες κ.λπ.).

TELEMAX

Η Εταιρεία αποποιείται κάθε ευθύνης σε περίπτωση που η εγκατάσταση, η χρήση και η συντήρηση της συσκευής δεν πραγματοποιηθούν σύμφωνα με τις Οδηγίες Χρήσης που τη συνοδεύουν και από ενδεχόμενες βλάβες που μπορεί να προκύψουν, άμεσα ή έμμεσα, σε άτομα, αντικείμενα ή ζώα λόγω μη τήρησης των οδηγιών χρήσης.



ΔΗΛΩΣΗ ΣΥΜΜΟΡΦΩΣΗΣ (CE DECLARATION OF CONFORMITY)

Η συσκευή είναι σύννομη με όλες τις απαιτήσεις της Ευρωπαϊκής Ένωσης για την ασφάλεια και την ηλεκτρομαγνητική συμβατότητα.

Η δήλωση συμμόρφωσης καθώς και ο τεχνικός φάκελος του προϊόντος, ο οποίος περιλαμβάνει όλα τα πιστοποιητικά καθώς και τις εργαστηριακές δοκιμές, βρίσκεται στα γραφεία της εταιρίας ΝΩΤΑΣ Π. ΑΕΒΕ στο 6^ο χλμ Χαριλάου-Θέρμης, Θεσσαλονίκη και είναι διαθέσιμος προς έλεγχο σε κάθε εποπτεύουσα αρχή.

Σημείωση: «Η εταιρία ΔΕΝ ευθύνεται για τυχόν τυπογραφικά λάθη και διατηρεί το δικαίωμα αλλαγών χωρίς προειδοποίηση».

Μην πετάτε το προϊόν μαζί με οικιακά απορρίμματα!



Το σύμβολο αυτό σημαίνει ότι η συσκευή δεν πρέπει να πεταχτεί μαζί με τα υπόλοιπα οικιακά απόβλητα. Αναζητήστε τους ειδικούς κάδους ανακύκλωσης ηλεκτρικών και ηλεκτρονικών συσκευών. Για περισσότερες πληροφορίες, επικοινωνήστε με τις τοπικές αρχές ή με το κατάστημα λιανικής πώλησης της συσκευής