

TELEMAX[®]

FS-1617RC



(220-240V~50/60Hz – 45 Watt)

ΟΔΗΓΙΕΣ ΧΡΗΣΕΩΣ

Παρακαλούμε διαβάστε προσεκτικά τις οδηγίες χρήσης και φυλάξτε τες για μελλοντική αναφορά

Η εταιρία δεν ευθύνεται για τυχόν τυπογραφικά λάθη και διατηρεί το δικαίωμα αλλαγών χωρίς προειδοποίηση

Η συσκευή είναι σύνομη με τις οδηγίες ασφάλειας και ηλεκτρομαγνητικής συμβατότητας της ΕΕ



ΠΡΟΣΟΧΗ! ΜΟΝΟ ΓΙΑ ΟΙΚΙΑΚΗ ΧΡΗΣΗ ΣΕ ΕΣΩΤΕΡΙΚΟ ΧΩΡΟ

Παρακαλούμε να αποθηκεύσετε και να διαβάσετε προσεκτικά αυτό το εγχειρίδιο οδηγιών πριν από τη χρήση.

ΓΕΝΙΚΕΣ ΟΔΗΓΙΕΣ ΚΑΙ ΑΣΦΑΛΕΙΑΣ

1. Η συσκευή αυτή δεν προορίζεται για χρήση από άτομα (συμπεριλαμβανομένων παιδιών) με μειωμένες σωματικές, αισθητηριακές ή διανοητικές ικανότητες ή έλλειψη εμπειρίας και γνώσης.
2. Τα παιδιά θα πρέπει να επιβλέπονται για να βεβαιωθείτε ότι δεν παίζουν με τη συσκευή.
3. Εάν το καλώδιο τροφοδοσίας είναι κατεστραμμένο, πρέπει να αντικατασταθεί από τον κατασκευαστή, η τον αντιπρόσωπο σέρβις προκειμένου να αποφευχθεί ο κίνδυνος.
4. Βεβαιωθείτε ότι ο ανεμιστήρας είναι απενεργοποιημένος από το ρεύμα τροφοδοσίας πριν αφαιρέσετε το προστατευτικό.
5. Χρησιμοποιείτε μόνο την τάση που καθορίζεται στην πινακίδα τύπου της συσκευής (220V-240V~50/60 Hz).
6. Κρατήστε όλα τα αντικείμενα τουλάχιστον 1 μέτρο από το μπροστινό, και το πίσω μέρος της συσκευής.
7. Αυτή η συσκευή προορίζεται μόνο για οικιακή χρήση και όχι για εμπορική ή βιομηχανική χρήση.
8. Χρησιμοποιήστε αυτή τη συσκευή μόνο όπως περιγράφεται σε αυτό το εγχειρίδιο. Οποιαδήποτε άλλη χρήση δεν συνιστάται από τον κατασκευαστή και μπορεί να προκαλέσει πυρκαγιά, ηλεκτροπληξία ή τραυματισμό.
9. Η κοινή αιτία της υπερθέρμανσης είναι οι εναποθέσεις σκόνης ή χνούδι στη συσκευή. Βεβαιωθείτε ότι οι αποθέσεις αυτές απομακρύνονται τακτικά αποσυνδέοντας τη συσκευή και καθαρίζοντας τους αεραγωγούς και το πλέγμα.
10. Πάντοτε αποσυνδέετε τη συσκευή από τη πρίζα όταν δεν τη χρησιμοποιείτε.
11. Όταν η συσκευή έχει αποσυσκευαστεί, ελέγξτε για ζημιές στη μεταφορά και βεβαιωθείτε ότι έχουν παραδοθεί όλα τα εξαρτήματα.
12. Εάν η συσκευή σας δεν λειτουργεί ή δεν λειτουργεί σωστά, επικοινωνήστε με τον αντιπρόσωπο αγοράς.
13. Βεβαιωθείτε ότι τα χέρια είναι στεγνά πριν χρησιμοποιήσετε το φιλτράρισμα ή την κύρια μονάδα.
14. Εκτελείτε τακτικούς ελέγχους του καλωδίου τροφοδοσίας, για να βεβαιωθείτε ότι δεν είναι εμφανής καμία ζημιά.
15. Βεβαιωθείτε ότι το καλώδιο είναι πλήρως επεκτεινόμενο (χωρίς περιελίξεις) κατά τη χρήση.
16. Αποφύγετε την επαφή με τα κινούμενα μέρη. Κρατήστε τα χέρια, τα μαλλιά, τα ρούχα μακριά από τη φτερωτή του ανεμιστήρα κατά τη διάρκεια της λειτουργίας, για να μειωθεί ο κίνδυνος τραυματισμού του ατόμου και / ή η ζημιά στη μονάδα.

17. Απενεργοποιήστε και χρησιμοποιήστε λαβές που παρέχονται κατά τη μετακίνηση.
18. Συνιστάται ο ανεμιστήρας να είναι συνδεδεμένος απευθείας στην πρίζα.
19. Η συσκευή είναι προορισμένη για οικιακή χρήση και μόνο.
20. Μην τοποθετείτε ποτέ τη συσκευή κοντά σε πηγές θερμότητας ακτινοβολίας.
21. Μην τη χρησιμοποιείτε ποτέ σε χώρους όπου χρησιμοποιείται ή αποθηκεύεται βενζίνη, βαφή ή άλλα εύφλεκτα υγρά.
22. Μη χρησιμοποιείτε ποτέ τη συσκευή για να στεγνώσετε τα ρούχα.
23. Ποτέ μην εισάγετε ή αφήνετε ξένα αντικείμενα να εισέρχονται σε οποιοδήποτε άνοιγμα εξαερισμού ή εξαγωγής, καθώς αυτό μπορεί να προκαλέσει ηλεκτροπληξία, πυρκαγιά ή ζημιά στη συσκευή.
24. Ποτέ μην χρησιμοποιείτε λειαντικά προϊόντα καθαρισμού σε αυτή τη συσκευή.
25. Μην συνδέετε ποτέ τη συσκευή στην τροφοδοσία ρεύματος μέχρι να συναρμολογηθεί και να ρυθμιστεί πλήρως.
26. Ποτέ μην αποσυνδέετε το φιν από την πρίζα μέχρι να απενεργοποιηθεί η συσκευή.
27. Ποτέ μην αποσυνδέετε το βύσμα από την πρίζα τραβώντας το καλώδιο – τραβάτε πάντοτε το φιν.
28. Ποτέ μην περιστρέφετε, στρέφετε ή τυλίγετε το καλώδιο γύρω από τη συσκευή, καθώς αυτό μπορεί να προκαλέσει αποδυνάμωση και διάσπαση της μόνωσης. Πάντα βεβαιωθείτε ότι το καλώδιο έχει αφαιρεθεί από οποιαδήποτε περιοχή αποθήκευσης του καλωδίου και ότι έχει ξετυλιχθεί πριν από τη χρήση.
29. Μην χρησιμοποιείτε ποτέ αυτή τη συσκευή στο άμεσο περιβάλλον ενός λουτρού, ενός ντους ή μιας πισίνας ή άλλων υγρών. Η συσκευή δεν πρέπει να βυθίζεται σε υγρά.
30. Λόγω του κινδύνου τραυματισμού, μην χρησιμοποιείτε ποτέ αυτή τη συσκευή για άλλο σκοπό εκτός από την προβλεπόμενη χρήση της. Αυτή η συσκευή προορίζεται για χρήση σε οικιακές και παρόμοιες εφαρμογές, όπως χώροι κουζίνας σε καταστήματα, γραφεία και άλλα.
31. Μη χρησιμοποιείτε ποτέ αυτή τη συσκευή σε εξωτερικούς χώρους.
32. Μην χρησιμοποιείτε ποτέ τη συσκευή με φθαρμένο καλώδιο ή φιν, μετά από δυσλειτουργία ή εάν έχει υποστεί ζημιά με οποιονδήποτε τρόπο.
33. Μην τοποθετείτε ποτέ τη συσκευή σε ντουλάπες ή άλλους κλειστούς χώρους, καθώς αυτό μπορεί να προκαλέσει κίνδυνο πυρκαγιάς, (όταν είναι σε λειτουργία).

ΕΞΑΡΤΗΜΑΤΑ

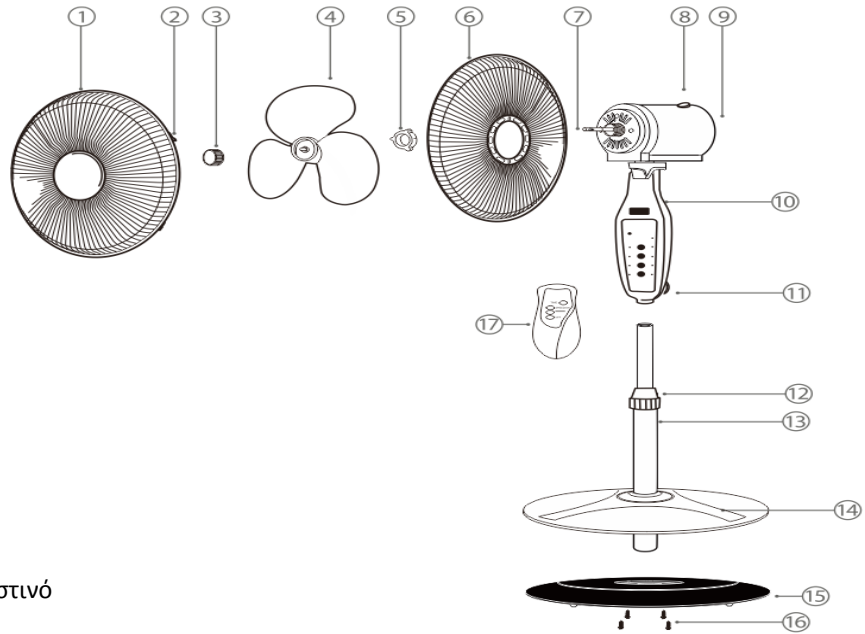

1. Πλέγμα μπροστινό
2. Κλιπ
3. Παξιμάδι ασφαλείας φτερωτής
4. Φτερωτή
5. Παξιμάδι ασφαλείας πλέγματος
6. Πλέγμα πίσω μέρος
7. Άξονας κινητήρα
8. Περιστροφή (ισχύει για το μη-τηλεχειριζόμενο μοντέλο)
9. Κάλυμμα κινητήρα
10. Κουτί διακοπών
11. Βίδα ορθοστάτη
12. Περιλαίμιο προσαρμογής ύψους
13. Εξωτερικός σωλήνας
14. Κάλυμμα βάσης
15. Βάση
16. Βίδες (ή άξονας, ανάλογα με την έκδοση)
17. Τηλεχειριστήριο

ΠΙΝΑΚΑΣ ΕΛΕΓΧΟΥ

1. Κουμπί περιστροφής
2. Πλήκτρο ταχύτητας / ενεργοποίησης
3. Κουμπί χρονοδιακόπτη
4. Πλήκτρο απενεργοποίησης
5. Επιλογές χρονοδιακόπτη
6. Ένδειξη λειτουργίας ύπνου
7. Ένδειξη τρόπου λειτουργίας
8. Ένδειξη χαμηλής ταχύτητας
9. Ένδειξη μέσης ταχύτητας
10. Ένδειξη υψηλής ταχύτητας

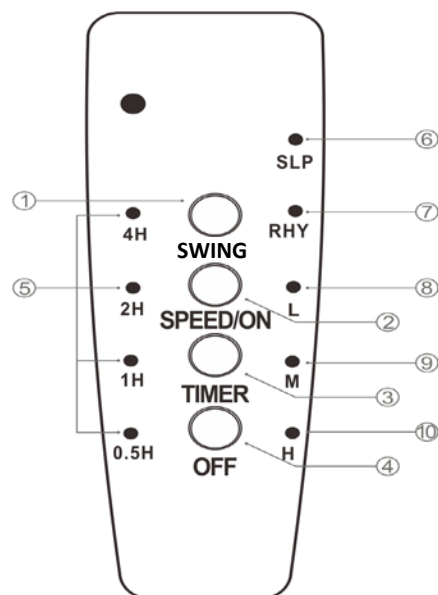

ΤΗΛΕΧΕΙΡΙΣΤΗΡΙΟ

- A. TIMER: Κουμπί χρονοδιακόπτη
- B. SPEED/ ON: Πλήκτρο ταχύτητας / ενεργοποίησης
- C. MODE: Εναλλαγή τρόπων λειτουργίας
- D. OFF: Πλήκτρο απενεργοποίησης

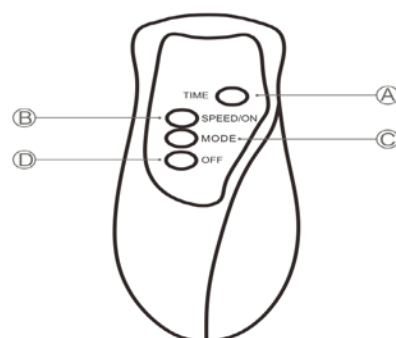

Σημείωση: το σχήμα του τηλεχειριστηρίου και οι θέσεις των πλήκτρων ενδέχεται να αλλάξουν ελαφρώς ανάλογα με την έκδοση.

ΣΥΝΔΕΣΜΟΛΟΓΙΑ

1. Στερεώστε την πινακίδα με το λογοτυπο στην πρόσοψη με τις βίδες που παρέχονται.

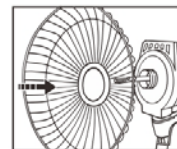

2. Βγάλτε το προστατευτικό καλυμα από τον άξονα του κινητήρα. Τοποθετήστε το πίσω πλεγμα στο μπροστινό μέρος του κινητήρα. Τοποθετήστε τις προεξοχές στο μπροστινό μέρος του κινητήρα με τις οπές στο πίσω πλεγμα. Βιδώστε το πλαστικό περικόχλιο σφιχτά για να στερεώσετε το πίσω πλεγμα.

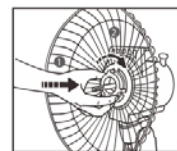

3. Τοποθετήστε τη φτερωτή του ανεμιστήρα στον άξονα του κινητήρα και στερεώστε τον σφιχτά. (αριστεροστροφα.)

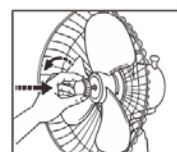

4. Τοποθετήστε το μπροστινό πλεγμα στο πίσω πλεγμα και κλείστε τα κλιπς, στη συνέχεια ασφαλίστε με τη βίδα.



5. Ασφαλίστε τα καλύμματα βάσης με τις βίδες που παρέχονται. Κατόπιν, ανασηκώστε το κάλυμμα βάσης και ασφαλίστε τον σωλήνα βάσης στη βάση χρησιμοποιώντας τις βίδες που παρέχονται. Επιλέξτε το επιθυμητό ύψος χαλαρώνοντας και σφίγγοντας το παξιμάδι πόλων επέκτασης.

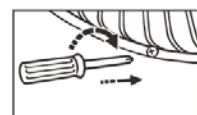

ΤΡΟΠΟΣ ΛΕΙΤΟΥΡΓΙΑΣ

1. Τοποθετήστε τον ανεμιστήρα σε επίπεδη επιφάνεια.

2. Συνδέστε το καλώδιο τροφοδοσίας στην πρίζα.

3. Η ταχύτητα του ανεμιστήρα μπορεί να επιλεγεί με το κουμπι SPEED/ ON(ταχυτητα) στον πίνακα ελέγχου. Off (O), Χαμηλή (1), Μεσαία (2), Υψηλή (3).

3. Η περιστροφή μπορεί να ενεργοποιηθεί πατώντας το κουμπι SWING (κινηση).

4. Με το πλήκτρο MODE (όπου είναι διαθέσιμο) μπορείτε να επιλέγετε διαφορετικούς τρόπους λειτουργίας (πχ σιγανή λειτουργία SLEEP ή λειτουργία με φυσική ροή, η οποία ανεβοκατεβάζει την ροή του αέρα).

ΑΦΑΙΡΕΣΗ ΠΛΕΓΜΑ ΓΙΑ ΚΑΘΑΡΙΣΜΟ

1. Βεβαιωθείτε ότι ο ανεμιστήρας είναι στη θέση OFF.

2. Αποσυνδέστε τον ανεμιστήρα πριν τον καθαρισμό.

3. Χρησιμοποιήστε μόνο ένα μαλακό, υγρό πανί για να σκουπίσετε απαλά τον ανεμιστήρα.

4. ΜΗΝ βυθίζετε τον ανεμιστήρα στο νερό και ποτέ μην αφήνετε να εισέλθει νερό στο περίβλημα του κινητήρα.

5. ΜΗΝ χρησιμοποιείτε βενζίνη, διαλυτικά χρώματος ή άλλες χημικές ουσίες για τον καθαρισμό του ανεμιστήρα.

6. Αφαιρέστε τη βίδα που βρίσκεται στο πλεγμα του ανεμιστήρα.
7. Ξεβιδώστε τα κλιπ στο πλεγμα και αφαιρέστε προσεκτικά το μπροστινο πλεγμα.
8. Ξεβιδώστε την πλαστική βίδα βγάλτε την φτερωτή μετά ξεβιδώνετε την άλλη βίδα που κρατά το πίσω πλεγμα.καθαρίζουμε και τα τοποθετούμε με την αντιστροφή σειρά που τα βγάλαμε.
9. Ασφαλίστε το πλεγμα με τη βίδα.

ΟΔΗΓΙΕΣ ΑΠΟΘΗΚΕΥΣΗΣ

Το προϊόν πρέπει να συσκευάζεται στην αρχική του συσκευασία για αποθήκευση.

Τοποθετήστε τον ανεμιστήρα σε χώρο αποθήκευσης με χαμηλή υγρασία.



ΔΗΛΩΣΗ ΣΥΜΜΟΡΦΩΣΗΣ – DECLARATION OF CONFORMITY

Η συσκευή είναι σύνομη με τις οδηγίες της ΕΕ για την ασφάλεια των προϊόντων. Ο τεχνικός φάκελος και όλα τα συνοδευτικά έγγραφα και πιστοποιητικά, βρίσκονται στην έδρα της εταιρίας στη Θέρμη Θεσσαλονίκης 57001, και είναι στη διάθεση κάθε αρχής για έλεγχο. Περισσότερες πληροφορίες στο www.telemax.gr.



Το σύμβολο αυτό σημαίνει ότι η συσκευή δεν πρέπει να πεταχτεί μαζί με τα υπόλοιπα οικιακά απόβλητα. Αναζητήστε τους ειδικούς κάδους ανακύκλωσης ηλεκτρικών και ηλεκτρονικών συσκευών. Για περισσότερες πληροφορίες, επικοινωνήστε με τις τοπικές αρχές ή με το κατάστημα λιανικής πώλησης της συσκευής

ΑΡΙΘΜΟΣ ΜΗΤΡΩΟΥ ΠΑΡΑΓΩΓΟΥ Ε.Ο.ΑΝ.: 1349