

TELEMAX

ΕΓΧΕΙΡΙΔΙΟ ΟΔΗΓΙΩΝ

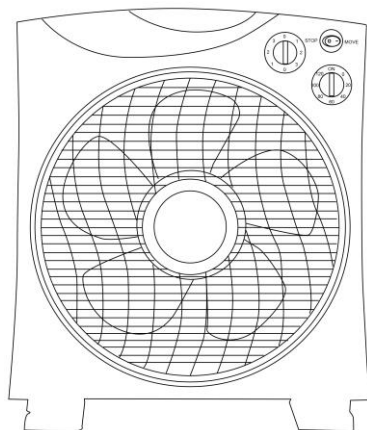

BOX FAN E006-12 AIRBOX

AC220-240V 50/60Hz 45W

Παρακαλούμε διαβάστε προσεκτικά τις οδηγίες χρήσης και φυλάξτε τες για μελλοντική αναφορά. Η εταιρία δεν ευθύνεται για τυχόν τυπογραφικά λάθη και διατηρεί το δικαίωμα αλλαγών χωρίς προειδοποίηση.

Η συσκευή είναι σύννομη με τις οδηγίες ασφάλειας και ηλεκτρομαγνητικής συμβατότητας της ΕΕ



ΠΡΙΝ ΤΗΝ ΠΡΩΤΗ ΧΡΗΣΗ

Διαβάστε και ακολουθήστε όλες τις οδηγίες σε αυτό το εγχειρίδιο, ακόμα κι αν πιστεύετε ότι είστε εξοικειωμένοι με τα προϊόντα και βρείτε ένα μέρος για να το έχετε εύχρηστο για μελλοντική αναφορά.

Εφίσταται η προσοχή σας ιδιαίτερα στις ενότητες που αφορούν «ΣΗΜΑΝΤΙΚΕΣ ΠΡΟΦΥΛΑΞΕΙΣ»

ΣΗΜΑΝΤΙΚΕΣ ΠΡΟΦΥΛΑΞΕΙΣ

ΠΑΡΑΚΑΛΩ ΔΙΑΒΑΣΤΕ ΟΛΕΣ ΤΙΣ ΟΔΗΓΙΕΣ ΠΡΟΣΕΚΤΙΚΑ ΠΡΙΝ ΧΡΗΣΙΜΟΠΟΙΗΣΕΤΕ ΤΟ ΠΡΟΪΟΝ.

Κατά τη χρήση της ηλεκτρικής συσκευής, πρέπει πάντα να τηρούνται οι ακόλουθες βασικές προφυλάξεις ασφαλείας.

ΠΡΟΕΙΔΟΠΟΙΗΣΗ- για να μειώσετε τον κίνδυνο πυρκαγιάς, ηλεκτροπληξίας ή τραυματισμού ατόμων ή περιουσιακών στοιχείων:

- Λειτουργείτε πάντα το προϊόν από πηγή ισχύος της ίδιας τάσης, συχνότητας και ονομαστικής τιμής όπως υποδεικνύεται στην πινακίδα αναγνώρισης του προϊόντος.
- Μη χρησιμοποιείτε αυτόν τον ανεμιστήρα με οποιαδήποτε συσκευή ελέγχου ταχύτητας για να μειώσετε τον κίνδυνο ηλεκτροπληξίας.
- Η συσκευή δεν προορίζεται για χρήση από άτομα (συμπεριλαμβανομένων παιδιών) με μειωμένες σωματικές, αισθητηριακές, διανοητικές ικανότητες ή έλλειψη εμπειρίας και γνώσης, εκτός εάν τους έχουν δοθεί επίβλεψη ή οδηγίες σχετικά με τη χρήση της συσκευής από άτομο υπεύθυνο για την ασφάλειά τους.
- Τα παιδιά θα πρέπει να επιβλέπονται ώστε να διασφαλίζεται ότι δεν παίζουν με τη συσκευή.
- Μην αφήνετε τον ανεμιστήρα να λειτουργεί χωρίς επίβλεψη.
- Μη χρησιμοποιείτε το προϊόν εάν πέσει, έχει καταστραφεί ή παρουσιάζει σημάδια δυσλειτουργίας του προϊόντος. Μη λειτουργείτε το προϊόν με κατεστραμμένο βύσμα ή καλώδιο. Επιστρέψτε το πλήρες προϊόν στον τόπο αγοράς για έλεγχο, επιστροφή χρημάτων ή αντικατάσταση.
- Εάν δεν λειτουργεί σωστά, επικοινωνήστε με έναν εξειδικευμένο ηλεκτρολόγο ή κέντρο σέρβις για εξέταση και επισκευή, μην προσπαθήσετε ποτέ να το αποσυναρμολογήσετε μόνοι σας.
- Μην βυθίζετε και μην εκθέτετε το προϊόν ή το εύκαμπτο καλώδιο σε βροχή, υγρασία ή οποιοδήποτε άλλο υγρό.
- Αυτό το προϊόν δεν πρέπει να χρησιμοποιείται σε άμεση γειτνίαση με νερό, όπως μπανιέρες, νιπτήρες, πισίνες κ.λπ. όπου υπάρχει πιθανότητα εμβάπτισης ή πιπιλίσματος.
- Ποτέ μην εγκαθιστάτε τη μονάδα όπου μπορεί να υπόκειται σε:
 - Πηγές θερμότητας όπως καλοριφέρ, καταγραφείς θερμότητας, σόμπες ή άλλα προϊόντα που παράγουν θερμότητα
 - Άμεσο ηλιακό φως

- Μηχανική δόνηση ή κραδασμός
- Υπερβολική σκόνη
- Έλλειψη αερισμού, όπως ντουλάπι ή βιβλιοθήκη
- Ανώμαλη επιφάνεια
- Απενεργοποιήστε και αποσυνδέστε την πρίζα από την πρίζα όταν το προϊόν δεν χρησιμοποιείται, πριν από τη συναρμολόγηση ή την αποσυναρμολόγηση εξαρτημάτων και πριν από τον καθαρισμό.
- **Αποφύγετε την επαφή με κινούμενα μέρη. Μην εισάγετε κανένα μέρος του σώματος (π.χ. δάχτυλο) ή αντικείμενα μέσα από τη σχάρα όταν ο ανεμιστήρας λειτουργεί.**
- **Μην καλύπτετε τη γρίλια και μην λειτουργείτε κοντά σε κουρτίνες κ.λπ.**
- Αυτό το προϊόν προορίζεται μόνο για κανονική οικιακή/οικιακή χρήση.
- Πάντα να αποσυνδέετε τον ανεμιστήρα όταν τον μετακινείτε από τη μια θέση στην άλλη.
- Η χρήση εξαρτημάτων ή αξεσουάρ που δεν συνιστώνται ή πωλούνται από τον διανομέα του προϊόντος μπορεί να προκαλέσει προσωπικούς ή υλικούς κινδύνους ή τραυματισμούς.
- Βεβαιωθείτε ότι ο ανεμιστήρας βρίσκεται σε σταθερή επιφάνεια όταν λειτουργεί για να αποφύγετε την ανατροπή.
- Μην βυθίζετε σε νερό.
- Εάν το καλώδιο τροφοδοσίας είναι κατεστραμμένο, πρέπει να αντικατασταθεί από τον κατασκευαστή ή τον αντιπρόσωπο σέρβις του ή από παρόμοια ειδικευμένο άτομο, προκειμένου να αποφευχθεί κάποιος κίνδυνος.

ΧΑΡΑΚΤΗΡΙΣΤΙΚΑ ΑΥΤΟΥ ΠΡΟΪΟΝΤΟΣ

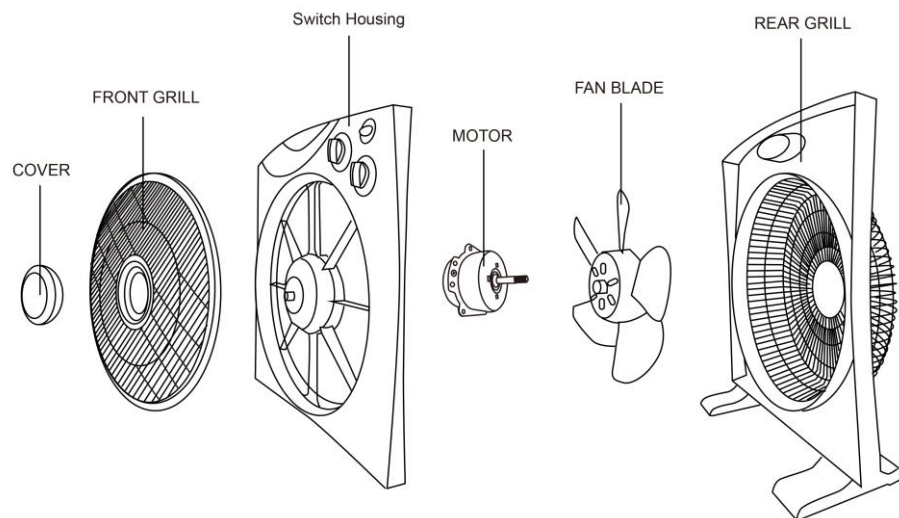

ΣΥΝΑΡΜΟΛΟΓΗΣΗ ΠΡΟΪΟΝΤΩΝ

ΓΙΑ ΤΟΠΟΘΕΤΗΣΗ ΠΟΔΙΑ

- Γυρίστε το προϊόν ανάποδα.
- Σπρώξτε τα πόδια στα αντίστοιχα μέρη του περιβλήματος.
- Δώστε προσοχή στα πόδια που επισημαίνονται με "L" πρέπει να είναι το αριστερό πόδι και "R" πρέπει να είναι το δεξί πόδι, δεν μπορείτε να αλλάξετε.

ΛΕΙΤΟΥΡΓΙΑ ΤΟΥ ΠΡΟΪΟΝΤΟΣ

ΚΟΜΠΙ ΤΑΧΥΤΗΤΑΣ

- 0- ΜΑΚΡΙΑ ΑΠΟ
- 1- ΧΑΜΗΛΗ ΤΑΧΥΤΗΤΑ
- 2- ΜΕΣΑΙΑ ΤΑΧΥΤΗΤΑ
- 3- ΥΨΗΛΗ ΤΑΧΥΤΗΤΑ

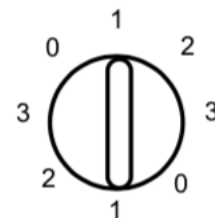

ΧΡΟΝΟΔΙΑΚΟΠΤΗ

- ON- Συνεχίστε να λειτουργείτε
- OFF-Stop
- 20-120 Αυτόματη απενεργοποίηση μετά από

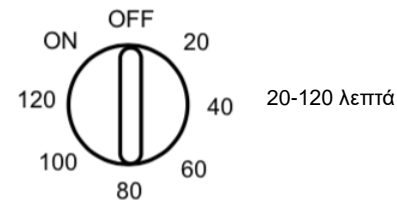

ΛΕΙΤΟΥΡΓΙΑ ΠΕΡΙΣΤΡΕΦΟΜΕΝΗΣ ΠΕΡΣΙΔΑΣ

- "0" -- ΑΚΙΝΗΤΗ
- "—" -- ΠΕΡΙΣΤΡΟΦΗ



ΚΑΘΑΡΙΣΜΑ

- Απενεργοποιήστε και αποσυνδέστε το τροφοδοτικό πριν από τη συναρμολόγηση ή την αποσυναρμολόγηση και τον καθαρισμό.
- Διατηρήστε τους αεραγωγούς στο πίσω μέρος του κύριου σώματος απαλλαγμένοι από σκόνη ή χνούδι – χρησιμοποιήστε ηλεκτρική σκούπα για να τα αφαιρέσετε όταν χρειάζεται. Μην ανιχνεύετε κανένα άνοιγμα για να αφαιρέσετε το χνούδι.
- Εξαρθήματα ανεμιστήρα πρέπει να καθαρίζεται χρησιμοποιώντας ήπιο σαπούνι και ένα υγρό πανί ή σφουγγάρι. Μην αφήνετε νερό ή άλλο υγρό να εισέλθει στο περίβλημα του κινητήρα.
- Αφαιρέστε καλά τη σαπουνάδα με καθαρό νερό.
-

ΠΡΟΣΟΧΗ: Μην χρησιμοποιείτε σκληρά απορρυπαντικά, χημικά καθαριστικά ή διαλύτες καθώς μπορεί να καταστρέψουν το φινιρίσμα της επιφάνειας του ανεμιστήρα.

Η εγγύηση ακυρώνεται για οποιαδήποτε επισκευή που γίνεται από μη εξουσιοδοτημένο τεχνικό του κέντρου επισκευών.

Προσοχή!

Να μη χρησιμοποιείται από παιδιά ή άτομα με μειωμένη διανοητική ικανότητα.

Η συσκευή είναι σχεδιασμένη για οικιακή χρήση μόνο.

Σε περίπτωση προβλήματος, μην επιχειρήσετε να φτιάξετε τη συσκευή αλλά απευθυνθείτε σε εξουσιοδοτημένο Service.



Η συσκευή είναι σύνομη με τις οδηγίες της ΕΕ για την ασφάλεια των προϊόντων. Ο τεχνικός φάκελος και όλα τα συνοδευτικά έγγραφα και πιστοποιητικά, βρίσκονται στην έδρα της εταιρίας και είναι στη διάθεση κάθε αρχής για έλεγχο.

ΑΠΟΡΡΙΨΗ ΣΥΣΚΕΥΗΣ: Το σύμβολο αυτό σημαίνει ότι η συσκευή δεν πρέπει να πεταχτεί μαζί με τα υπόλοιπα οικιακά απόβλητα. Αναζητήστε τους ειδικούς κάδους ανακύκλωσης ηλεκτρικών και ηλεκτρονικών συσκευών. Για περισσότερες πληροφορίες, επικοινωνήστε με τις τοπικές αρχές ή με το κατάστημα λιανικής πώλησης της συσκευής

ΑΡΙΘΜΟΣ ΜΗΤΡΩΟΥ ΠΑΡΑΓΩΓΟΥ Ε.Ο.ΑΝ.: 1349