

# TELEMAX®

Κάντε την ζωή σας πιο εύκολη

## Καφε-Μπρίκι / Βραστήρας Kafedaki

Model: HCP-001



Rating: AC220-240V~ 50-60Hz ,800-1000W

Οδηγίες χρήσης  
Ελληνικά (GR)

ΠΡΙΝ ΧΡΗΣΙΜΟΠΟΙΗΣΕΤΕ ΤΟ ΠΡΟΙΟΝ ΑΥΤΟ, ΔΙΑΒΑΣΤΕ, ΚΑΤΑΝΟΗΣΤΕ ΚΑΙ  
ΑΚΟΛΟΥΘΗΣΤΕ ΑΥΤΕΣ ΤΙΣ ΟΔΗΓΙΕΣ.



## ΕΝΗΜΕΡΩΤΙΚΟ ΣΗΜΕΙΩΜΑ - INFORMATION NOTE

*Παρακαλούμε διαβάστε προσεκτικά τις οδηγίες χρήσης και φυλάξτε τις για μελλοντική αναφορά*

*Η εταιρία δεν ευθύνεται για τυχόν τυπογραφικά λάθη και διατηρεί το δικαίωμα αλλαγών χωρίς προειδοποίηση*

*Η συσκευή είναι σύγνομη με τις οδηγίες ασφάλειας και ηλεκτρομαγνητικής συμβατότητας της ΕΕ*

\*\*\*\*\*

*Please read the instructions for use carefully and keep them for future reference*

*The company is not responsible for any typographical errors and reserves the right to make changes without notice*

*The device complies with the safety and electromagnetic compatibility directives of the EU*

**Εισαγωγή - Διάθεση: ΝΩΤΑΣ Π ΑΕΒΕ**  
**57001 Θέρμη Θεσσαλονίκη (Κτίριο Δροσιά)**

2310-417494 & 2310427867 (εσωτερικό 2)

Τεχνική Υποστήριξη: [support@telemax.gr](mailto:support@telemax.gr)  
[www.telemax.gr](http://www.telemax.gr)



## Αξιότιμε πελάτη, αξιότιμη πελάτισσα

Συγχαρητήρια για την αγορά σας και καλωσορίσατε στη TELEMACH.

Σας ευχαριστούμε για την εμπιστοσύνη σας στα προϊόντα μας.

Όπως όλα τα προϊόντα έτσι και αυτό κατασκευάστηκε με βάση την τελευταία λέξη της τεχνολογίας και με τη χρήση αξιόπιστων και σύγχρονων εξαρτημάτων.

Σας παρακαλούμε να αφιερώσετε λίγα λεπτά και να διαβάσετε τις οδηγίες, ώστε να διασφαλίσετε την καλύτερη δυνατή χρήση της συσκευής σας.

Ευχαριστούμε πολύ!

## Έννοιες των συμβόλων

Τα ακόλουθα σύμβολα χρησιμοποιούνται στις διάφορες ενότητες αυτού του εγχειριδίου.



Σημαντικές πληροφορίες και χρήσιμες συμβουλές σχετικά με τη χρήση.



**ΠΡΟΕΙΔΟΠΟΙΗΣΗ:** Προειδοποιήσεις για επικίνδυνες καταστάσεις σχετικά με την ασφάλεια της ζωής και της περιουσίας.



Αυτό το προϊόν έχει παραχθεί σε φιλικές προς το περιβάλλον, υπερσύγχρονες εγκαταστάσεις. Αυτή η συσκευή συμμορφώνεται με τον κανονισμό ΑΗΗΕ. Δεν περιέχει PCB.

# 1. ΣΗΜΑΝΤΙΚΕΣ ΟΔΗΓΙΕΣ ΑΣΦΑΛΕΙΑΣ ΚΑΙ ΠΕΡΙΒΑΛΛΟΝΤΟΣ

Αυτή η ενότητα περιέχει οδηγίες ασφαλείας που θα βοηθήσουν στην προστασία από τον κίνδυνο τραυματισμού ή υλικών ζημιών. Η μη τήρηση αυτών των οδηγιών ακυρώνει τη χορηγηθείσα εγγύηση.

## 1.1 ΓΕΝΙΚΕΣ ΟΔΗΓΙΕΣ ΑΣΦΑΛΕΙΑΣ

- Αυτή η συσκευή συμμορφώνεται με τα διεθνή πρότυπα ασφαλείας.
- Μη χρησιμοποιείτε τη συσκευή σε εξωτερικούς χώρους και στο μπάνιο,
- Δεν αναλαμβάνεται καμία ευθύνη ή αξίωση εγγύησης για ζημιές που προκύπτουν από κακή χρήση ή ακατάλληλο χειρισμό της συσκευής.
- Μην επιχειρήσετε ποτέ να αποσυναρμολογήσετε ή να χωρίσετε τα τοποθετημένα μέρη της συσκευής.
- Χρησιμοποιείτε μόνο τα γνήσια εξαρτήματα ή εξαρτήματα που συνιστώνται από τον κατασκευαστή.
- Να χρησιμοποιείτε πάντα τη συσκευή σε σταθερή, επίπεδη, καθαρή, στεγνή και αντιολισθητική επιφάνεια.
- Μην ξεκινήσετε να φτιάχνετε καφέ χωρίς να ρίξετε νερό στο δοχείο.
- Μην βάζετε ουσίες εκτός από καφέ, ζάχαρη και νερό στο δοχείο μαγειρέματος.
- Η καφετιέρα είναι σχεδιασμένη να λειτουργεί στους 4-37°C 80% σχετική υγρασία.
- Μην πίνετε τον έτοιμο καφέ χρησιμοποιώντας το δοχείο μαγειρέματος.
- Αποφύγετε την επαφή με τις καυτές επιφάνειες. Κρατήστε το δοχείο μόνο από τη λαβή του, διαφορετικά υπάρχει κίνδυνος εγκαύματος. Η δεξαμενή ζεσταίνεται κατά το μαγείρεμα.
- Η βάση (επιφάνεια θέρμανσης) στην οποία είναι τοποθετημένη η δεξαμενή ζεσταίνεται κατά τη λειτουργία. Επομένως, μην αγγίζετε αυτήν την περιοχή κατά τη χρήση και μέχρι να κρυώσει η συσκευή. Βεβαιωθείτε ότι η συσκευή είναι απενεργοποιημένη πριν τη μετακινήσετε
- Για πρόσθετη προστασία, αυτή η συσκευή θα πρέπει να συνδεθεί σε διακόπτη προστασίας ηλεκτρικού ρεύματος οικιακής χρήσης.
- Συνδέστε τη συσκευή σε γειωμένη πρίζα που προστατεύεται από ασφάλεια 10 αμπέρ.
- Μην το χρησιμοποιείτε εάν το καλώδιο τροφοδοσίας ή η ίδια η συσκευή έχουν υποστεί ζημιά.
- Μη χρησιμοποιείτε τη συσκευή με καλώδιο επέκτασης.

- Μη βυθίζετε τη συσκευή, το καλώδιο τροφοδοσίας ή το φως ρεύματος σε νερό ή άλλα υγρά
- Μην αγγίζετε τη συσκευή ή το φως της με υγρά ή βρεγμένα χέρια.
- Τοποθετήστε τη συσκευή με τέτοιο τρόπο ώστε το φως να είναι πάντα προσβάσιμο.
- Αποφύγετε τη ζημιά στο καλώδιο τροφοδοσίας μην το πιέζετε, λυγίζετε ή τρίβετε σε αιχμηρές άκρες.
- Κρατήστε το καλώδιο τροφοδοσίας μακριά από ζεστές επιφάνειες και φλόγα. Βεβαιωθείτε ότι δεν υπάρχει κίνδυνος να τραβηχτεί κατά λάθος το καλώδιο τροφοδοσίας ή κάποιος να σκοντάψει πάνω του όταν η συσκευή χρησιμοποιείται
- Αποσυνδέστε τη συσκευή από την πρίζα εάν παρουσιαστεί κάποια βλάβη.
- Αποσυνδέετε τη συσκευή από την πρίζα πριν την καθαρίσετε και μην την καθαρίζετε ποτέ όταν τη χρησιμοποιείτε.
- Μην τραβάτε το καλώδιο τροφοδοσίας της συσκευής για να αποσυνδέσετε τη συσκευή από την πρίζα και μην τυλίγετε το καλώδιο τροφοδοσίας της γύρω από τη συσκευή.
- Η τροφοδοσία σας πρέπει να συμμορφώνεται με τις πληροφορίες που παρέχονται στην πινακίδα τεχνικών χαρακτηριστικών της συσκευής.
- Μη χρησιμοποιείτε τη συσκευή μέσα ή κοντά σε εύφλεκτα μέρη και υλικά.
- Μη χρησιμοποιείτε τη συσκευή δίπλα ή κοντά σε πηγές θερμότητας (εστίες, γκριλ, σόμπα κ.λπ.). Κρατήστε τη συσκευή μακριά από πηγές ατμού και αποφύγετε τη χρήση της σε περιβάλλοντα που περιέχουν υπερβολικό ατμό
- Μη χρησιμοποιείτε το δοχείο με καμία άλλη βάση ή πηγή θέρμανσης (εστίες κ.λπ.) εκτός από τη συσκευή.
- Μη χρησιμοποιείτε τη συσκευή για οτιδήποτε άλλο εκτός από τη συνήθη χρήση της.
- Αυτή η συσκευή μπορεί να χρησιμοποιηθεί **μόνο για καφέ**.
- Συνιστάται μεγάλη προσοχή όταν χρησιμοποιείται κοντά σε παιδιά και άτομα που έχουν περιορισμένες σωματικές, αισθητηριακές ή νοητικές ικανότητες.
- Εάν διατηρείτε το υλικό της συσκευασίας, φυλάξτε το μακριά από παιδιά.
- Βεβαιωθείτε ότι η συσκευή διατηρείται σε μέρος μακριά από παιδιά.

1. Η συσκευή δεν πρέπει να χρησιμοποιείται από άτομα (συμπεριλαμβανομένων των παιδιών) με μειωμένες σωματικές, αισθητηριακές ή διανοητικές ικανότητες, ή με έλλειψη εμπειρίας και γνώσεων, εκτός εάν βρίσκονται υπό επίβλεψη ή έχουν λάβει οδηγίες.
2. Τα παιδιά που βρίσκονται υπό επίβλεψη δεν πρέπει να παίζουν με τη συσκευή.
3. Η συσκευή αυτή προορίζεται για χρήση σε οικιακές και παρόμοιες εφαρμογές, όπως:
  - a. Χώροι κουζίνας προσωπικού σε καταστήματα, γραφεία και άλλα εργασιακά περιβάλλοντα,
  - b. Αγροικίες,
  - c. Από πελάτες σε ξενοδοχεία, μοτέλ και άλλα περιβάλλοντα οικιακού τύπου,
  - d. Περιβάλλοντα τύπου bed and breakfast.
4. **ΠΡΟΕΙΔΟΠΟΙΗΣΗ:** Μην χρησιμοποιείτε τη συσκευή εάν η επιφάνειά της είναι ραγισμένη.
5. Ο καθαρισμός και η συντήρηση από τον χρήστη δεν πρέπει να γίνονται από παιδιά χωρίς επίβλεψη.
6. Μην προσπαθήσετε σε καμία περίπτωση να αντικαταστήσετε το καλώδιο τροφοδοσίας ή το φινιρίσμα σας. Απευθυνθείτε σε κάποιο πιστοποιημένο ηλεκτρολόγο που έχει τις τεχνικές γνώσεις να το κάνει. Σε διαφορετική περίπτωση υπάρχει κίνδυνος σοβαρού ατυχήματος ακόμα και θανάτου.
7. Η συσκευή αυτή μπορεί να χρησιμοποιηθεί από παιδιά ηλικίας 8 ετών και άνω, εφόσον έχουν λάβει επίβλεψη ή οδηγίες σχετικά με την ασφαλή χρήση της συσκευής και εφόσον κατανοούν τους κινδύνους που ενέχει. Ο καθαρισμός και η συντήρηση από τον χρήστη δεν πρέπει να γίνονται από παιδιά, εκτός εάν είναι άνω των 8 ετών και βρίσκονται υπό επίβλεψη. Κρατήστε τη συσκευή και το καλώδιό της μακριά από παιδιά ηλικίας κάτω των 8 ετών.
8. Οι συσκευές μπορούν να χρησιμοποιηθούν από άτομα με μειωμένες σωματικές, αισθητηριακές ή διανοητικές ικανότητες ή με έλλειψη εμπειρίας και γνώσεων, υπό την προϋπόθεση ότι έχουν λάβει επίβλεψη ή οδηγίες σχετικά με την ασφαλή χρήση της συσκευής και κατανοούν τους σχετικούς κινδύνους.
9. Τα παιδιά δεν πρέπει να παίζουν με τη συσκευή.
10. **ΠΡΟΣΟΧΗ:** Μην γεμίζετε ποτέ την καφετιέρα πάνω από το μέγιστο επίπεδο, καθώς ο καυτός αφρός του καφέ ή άλλα υγρά (π.χ. γάλα) ενδέχεται να ξεχειλίσουν κατά τη διάρκεια της θέρμανσης.

## 2. ΠΕΡΙΓΡΑΦΗ ΣΥΣΚΕΥΗΣ

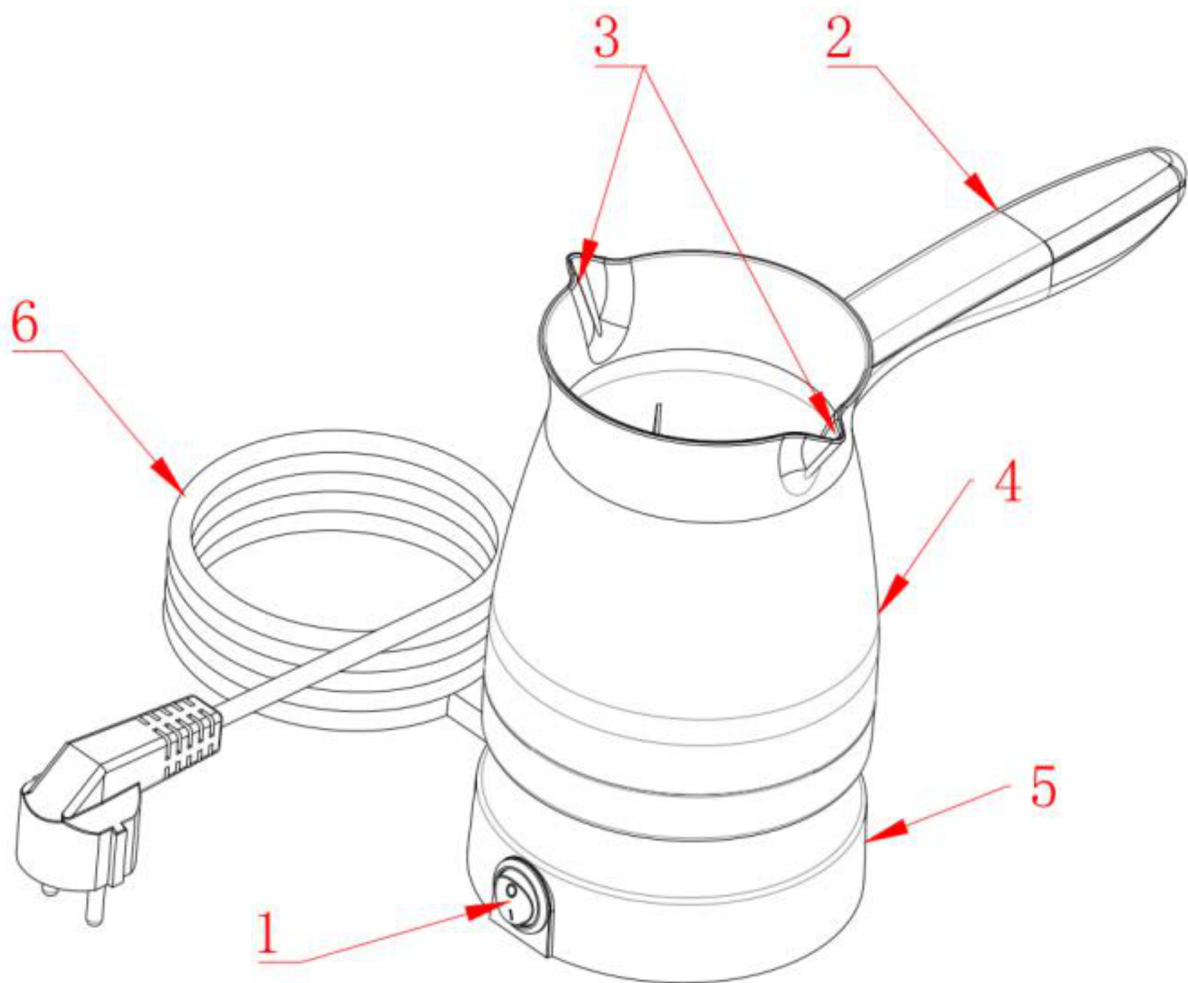

### 2.1 ΠΕΡΙΓΡΑΦΗ

1. Διακόπτης on/off
2. Λαβή
3. Διπλό στόμιο (Και για αριστερόχειρες)
4. 250ml Χωρητικότητα / 4 Φλυτζάνια
5. Βάση Μπρικκιού/ Βραστήρα
6. Καλώδιο ρεύματος

### **3. ΛΕΙΤΟΥΡΓΙΑ**

#### **3.1 ΑΡΧΙΚΗ ΧΡΗΣΗ**

Η Βεβαιωθείτε ότι η συσκευή στέκεται όρθια σε μια ισορροπημένη, επίπεδη, καθαρή, στεγνή και αντιολισθητική επιφάνεια.

#### **3.2 ΠΩΣ ΝΑ ΦΤΙΑΞΕΤΕ ΚΑΦΕ**

1. Μετρήστε την ποσότητα νερού που θα χρειαστείτε.
2. Τοποθετήστε την δεξαμενή με το νερό στη βάση.
3. Προσθέστε περίπου 1-2 γεμάτες κουταλιές τσαγιού (ή 1 κουταλιά της σούπας) καφέ ανά φλιτζάνι (3 οζ). Μην το ανακατεύετε ακόμα. Απλώς αφήστε τον καφέ να «επιπλέει» στην επιφάνεια γιατί αν τον ανακατέψετε τώρα μπορεί να σβολιάσει.
4. Προσθέστε ζάχαρη κατά βούληση. Μην το ανακατεύετε ακόμα, Αφήστε το νερό να ζεσταθεί λίγο όπως παραπάνω.
5. Όταν ο καφές αρχίσει να βυθίζεται στο νερό και το νερό είναι αρκετά ζεστό για να διαλύσει τη ζάχαρη σας, ανακατέψτε το αρκετές φορές. Θα πρέπει να το ανακατεύετε πολλές φορές, μέχρι να αρχίσει να αφρίζει (μπορείτε επίσης να μετακινήσετε δυνατά το κουτάλι σας από τη μια πλευρά στην άλλη για να ενθαρρύνετε να αρχίσει ο αφρισμός).
6. Όταν δείτε το «δαχτυλίδι» της φούσκας να σχηματίζεται στην επιφάνεια, απομακρύνετε την δεξαμενή από την βάση. Δώστε προσοχή στις φυσαλίδες που σχηματίζονται σε αυτό το στάδιο. Οι φυσαλίδες πρέπει να είναι πολύ μικρές σε μέγεθος.
7. ΜΗΝ ΑΦΗΝΕΤΕ ΠΟΤΕ ΝΑ ΒΡΑΣΕΙ - πολλές οδηγίες για το πώς να φτιάξετε τον τουρκικό καφέ χρησιμοποιούν τον όρο "βρασμός", αλλά αυτός είναι εντελώς ανακριβής. Η βασική ιδέα εδώ είναι να αφήσετε τον καφέ να σχηματίσει έναν παχύρρευστο αφρό.

## 4. ΚΑΘΑΡΙΣΜΟΣ ΚΑΙ ΣΥΝΤΗΡΗΣΗ

Για τη διατήρηση της υγιεινής και την καλή λειτουργία της συσκευής, ο καθαρισμός πρέπει να γίνεται μετά από κάθε χρήση.

### 4.1 ΓΕΝΙΚΕΣ ΟΔΗΓΙΕΣ ΠΡΟΦΥΛΑΞΗΣ

Πριν από οποιαδήποτε διαδικασία καθαρισμού, αποσυνδέστε το φινι από την πρίζα και αφήστε τη συσκευή να κρυώσει πλήρως.

- **ΠΡΟΣΟΧΗ:** Μην βυθίζετε ποτέ το μπρίκι, το καλώδιο ή τη βάση τροφοδοσίας σε νερό ή άλλο υγρό. Μην τοποθετείτε τη συσκευή χωρίς επίβλεψη κάτω από τρεχούμενο νερό που μπορεί να εισχωρήσει στα ηλεκτρικά μέρη.
- Μην χρησιμοποιείτε αιχμηρά αντικείμενα, συρμάτινα σφουγγαράκια ή ισχυρά διαβρωτικά καθαριστικά που μπορεί να χαράξουν την εσωτερική ανοξείδωτη βάση ή το πλαστικό περίβλημα.

### 4.2 ΚΑΘΑΡΙΣΜΟΣ ΕΠΙΦΑΝΕΙΩΝ ΣΕ ΕΠΑΦΗ ΜΕ ΤΡΟΦΙΜΑ

- **Εσωτερικό (Ανοξείδωτος πάτος & τοιχώματα):** Ξεπλύνετε το εσωτερικό με χλιαρό νερό και ένα ήπιο απορρυπαντικό πιάτων. Χρησιμοποιήστε ένα μαλακό σφουγγάρι για να αφαιρέσετε τυχόν υπολείμματα καφέ.
- **Εξωτερικό Περίβλημα:** Σκουπίστε το σώμα του μπρικιού και τη βάση με ένα ελαφρώς νωπό, μαλακό πανί και στη συνέχεια στεγνώστε καλά.

### 4.3 ΑΦΑΙΡΕΣΗ ΑΛΑΤΩΝ (ΑΦΑΛΑΤΩΣΗ)

Λόγω της χρήσης νερού, είναι φυσιολογικό να συσσωρεύονται άλατα στην ανοξείδωτη βάση, ειδικά σε περιοχές με σκληρό νερό.

- Γεμίστε το μπρίκι με μείγμα νερού και λευκού ξυδιού (αναλογία 2:1).
- Θέστε τη συσκευή σε λειτουργία μέχρι να βράσει το μείγμα.
- Αφήστε το διάλυμα στο εσωτερικό για 15-20 λεπτά και μετά αδειάστε το.
- Ξεπλύνετε σχολαστικά το εσωτερικό 2-3 φορές με καθαρό νερό πριν την επόμενη χρήση.

## 5. ΑΠΟΘΗΚΕΥΣΗ

Εάν δεν σκοπεύετε να χρησιμοποιήσετε τη συσκευή για μεγάλο χρονικό διάστημα, αποθηκεύστε τη προσεκτικά.

Βεβαιωθείτε ότι η συσκευή είναι αποσυνδεδεμένη, κρυωμένη και εντελώς στεγνή.

Αποθηκεύστε τη συσκευή σε δροσερό και ξηρό μέρος.

Κρατήστε τη συσκευή μακριά από παιδιά.

## 6. ΣΗΜΑΝΤΙΚΕΣ ΕΠΙΣΗΜΑΝΣΕΙΣ & ΤΕΧΝΙΚΗ ΥΠΟΣΤΗΡΙΞΗ

### 6.1 ΑΣΦΑΛΕΙΑ ΚΑΙ ΠΡΟΣΤΑΣΙΑ

Προστασία Υπερθέρμανσης: Η συσκευή είναι εξοπλισμένη με θερμοστάτη ασφαλείας που διακόπτει αυτόματα τη λειτουργία σε περίπτωση υπερθέρμανσης ή λειτουργίας χωρίς νερό. Παρόλα αυτά, η συσκευή δεν πρέπει ποτέ να μένει σε λειτουργία χωρίς επίβλεψη.

**Ένδειξη Στάθμης Νερού:** Μην υπερβαίνετε ποτέ τη μέγιστη στάθμη (MAX) που αναγράφεται στο εσωτερικό της συσκευής. Η υπερπλήρωση μπορεί να προκαλέσει υπερχειλίση καυτού υγρού, με κίνδυνο σοβαρού εγκαύματος.

### 6.2 ΠΙΣΤΟΠΟΙΗΣΕΙΣ ΚΑΙ ΥΓΙΕΙΝΗ

Επαφή με Τρόφιμα (LFGB): Όλα τα μέρη της συσκευής που έρχονται σε επαφή με το νερό ή τον καφέ (ανοξειδωτος χάλυβας, πλαστικά μέρη) είναι κατασκευασμένα από υλικά πιστοποιημένα για επαφή με τρόφιμα, σύμφωνα με τον Ευρωπαϊκό Κανονισμό (EC) 1935/2004 και το πρότυπο LFGB.

### 6.3 ΟΡΘΗ ΑΠΟΡΡΙΨΗ ΣΥΣΚΕΥΗΣ (WEEE)

Το σύμβολο του διαγραμμένου κάδου υποδεικνύει ότι η συσκευή δεν πρέπει να απορρίπτεται μαζί με τα κοινά οικιακά απορρίμματα. Πρέπει να παραδίδεται σε ειδικά σημεία συλλογής για την ανακύκλωση ηλεκτρικού και ηλεκτρονικού εξοπλισμού, συμβάλλοντας στην προστασία του περιβάλλοντος και της δημόσιας υγείας.



## ΠΡΟΣΟΧΗ



**Απαγορεύεται το πλύσιμο ή χρήση νερού στην βάση.  
Δεν πλένεται στο πλυντήριο πιάτων.**

Σε περίπτωση διαρροής νερού αποσυνδέστε **άμεσα με προσοχή** το φίς απο την πρίζα κίνδυνος ηλεκτροπληξίας.

## ΔΗΛΩΣΗ ΣΥΜΜΟΡΦΩΣΗΣ (CE DECLARATION OF CONFORMITY)

Η συσκευή είναι σύννομη με όλες τις απαιτήσεις της Ευρωπαϊκής Ένωσης για την ασφάλεια και την ηλεκτρομαγνητική συμβατότητα.

Η δήλωση συμμόρφωσης καθώς και ο τεχνικός φάκελος του προϊόντος, ο οποίος περιλαμβάνει όλα τα πιστοποιητικά καθώς και τις εργαστηριακές δοκιμές, βρίσκεται στα γραφεία της εταιρίας ΝΩΤΑΣ Π. ΑΕΒΕ στο 6<sup>ο</sup> χλμ. Χαριλάου-Θέρμης, Θεσσαλονίκη και είναι διαθέσιμος προς έλεγχο σε κάθε εποπτεύουσα αρχή.

Σημείωση: «Η εταιρία ΔΕΝ ευθύνεται για τυχόν τυπογραφικά λάθη και διατηρεί το δικαίωμα αλλαγών χωρίς προειδοποίηση».

**Μην πετάτε το προϊόν μαζί με οικιακά απορρίμματα!**

Περισσότερες πληροφορίες στο [www.telemax.gr](http://www.telemax.gr)

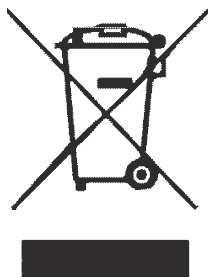

### **ΑΣΦΑΛΗΣ ΑΠΟΡΡΙΨΗ ΤΗΣ ΣΥΣΚΕΥΗΣ**

Το σύμβολο αυτό σημαίνει ότι η συσκευή δεν πρέπει να πεταχτεί μαζί με τα υπόλοιπα οικιακά απόβλητα. Αναζητήστε τους ειδικούς κάδους ανακύκλωσης ηλεκτρικών και ηλεκτρονικών συσκευών. Για περισσότερες πληροφορίες, επικοινωνήστε με τις τοπικές αρχές ή με το κατάστημα λιανικής πώλησης της συσκευής

**ΑΡΙΘΜΟΣ ΜΗΤΡΩΟΥ ΠΑΡΑΓΩΓΟΥ ΣΤΟΝ Ε.Ο.ΑΝ: 1349**

**ΓΙΑ ΠΕΡΙΣΣΟΤΕΡΕΣ ΠΛΗΡΟΦΟΡΙΕΣ:**

**Εισαγωγή - Διάθεση: ΝΩΤΑΣ Π ΑΕΒΕ**  
**57001 Θέρμη Θεσσαλονίκη**

6ο χλμ Χαριλάου-Θέρμης (Κτίριο Δροσιά)  
2310 417 494, 2310 427 867

**[www.telemax.gr](http://www.telemax.gr)**  
**[info@telemax.gr](mailto:info@telemax.gr)**

